

ESPRIT™

728 Y 738
ULTRA™ ULTRA™

Versiones 4.4 (728ULT) y 4.1 (738ULT)



728ULT

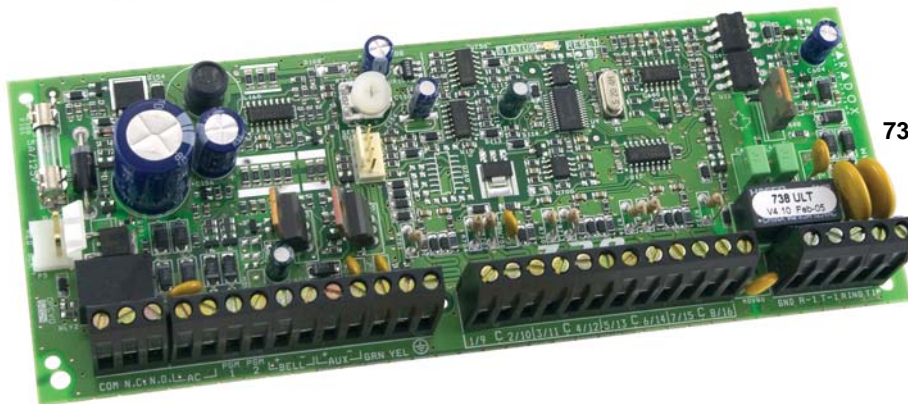

738ULT

Manual de Instalación y Consulta

P **▲** **R** **▲** **D** **O** **X**®
S E C U R I T Y S Y S T E M S

Tabla de Materias

Introducción	1	Configuración de la Central para Esplod	14
Acerca de Este manual	1	Opciones de Respuesta de la Central	14
Nuevas Características	1	Identificador de la Central	14
Características Principales	1	Contraseña de PC	14
Especificaciones	1	Número de Teléfono de PC	15
Instalación	2	Llamar a Esplod	15
Ubicación y Montaje	2	Responder a Esplod	15
Polo a Tierra	2	Cancelar Comunicación	15
Alimentación CA	2	Retornar Llamada	15
Alimentación CA	2	Transmisión Automática de Memoria de Eventos	15
Batería de Respaldo	2	Reporte de Eventos	16
Terminales de Alimentación Auxiliar	3	Opciones de Reporte	17
Prueba de Batería	3	Reporte Deshabilitado	17
Prueba de Funcionamiento del Teclado	3	Reporte Normal	17
Conexión de Línea Telefónica	3	Reporte Dividido	17
Salida de Sirena	4	Reporte Doble	17
Salidas de Relé de Alarma (738 Ultra; Opcional)	4	Número de Teléfono 1 de la Receptora	18
Salidas Programables (PGMs)	4	Número de Teléfono 2 de la Receptora	18
Conexiones de Teclado y de Llave	4	Códigos de Abonados del Sistema	19
Conexiones de Zona en Teclado	5	Formatos de Comunicación	19
Conexión de Interruptor Antisabotaje en un Teclado LED ...	6	Ademco Contact ID (todos los códigos)	19
Conexiones de Terminal de Entrada de Zona Simple	6	Ademco Contact ID (códigos programables)	20
Contactos N.C., Sin Resistencia RFL	6	Ademco Express	21
Contactos N.C. y N.A., Con Resistencia RFL (UL/cUL)	7	Formato de Reporte a Buscapersonas	21
Contactos N.C., Sin Resistencia RFL, Con Detección de Sabotaje	7	Formatos de Pulso Estándar	21
Contactos N.C., Con Resistencia RFL, Con Detección de Sabotaje y Fallo de Cableado (UL/cUL)	7	Retardo de Buscapersonas	21
Conexiones de Zona de Tecnología Avanzada (ZTA)	7	Opciones de Transmisión de Formato de Buscapersonas ..	21
Contactos N.C., Sin Resistencia RFL, ZTA en Serie	8	Opción de Reporte de Eventos a Buscapersonas	21
Contactos N.C., Sin Resistencia RFL, Con Detección de Sabotaje, ZTA en Serie	9	Reporte de Códigos de Eventos	22
Contactos N.C., Con Resistencia RFL, Con Detección de Sabotaje y Fallo de Cableado (UL/cUL),	9	Códigos de Armado	22
ZTA en Serie	9	Códigos de Desarmado	22
Contactos N.C. con Cableado de ZTA en Paralelo	9	Códigos de Alarma	22
Circuito de Fuego	10	Códigos de Restauración	22
Conexiones de Detector de Humo de 4 Cables (Instalación Estándar)	10	Códigos de Desconexión de Zona	22
Conexiones de Detector de Humo de 4 Cables (Instalación UL/cUL)	10	Códigos de Sabotaje	22
Conexiones de Detector de Humo de 2 Cables	10	Códigos de Fallo / Restauración de Fallo	23
Conector de Salida en Serie	10	Códigos Especiales	23
LED de Estado	11	Reporte de Prueba Automático	23
Códigos de Acceso	11	Tiempo de Transmisión de Prueba (sólo 738)	24
Código de Instalador	11	Reporte de Prueba Manual	24
Códigos Maestro y de Usuario	11	Retardo de Reporte de Fallo de Alimentación	24
Extensión de Códigos de Acceso / Usuario	11	Retardo de Cierre Reciente	24
Coacción	11	Opciones de Reporte de Restauración de Zona	24
Bloqueo del Instalador	11	Opciones de Código de Reporte de Desarmado	24
Bloqueo del Código Maestro	11	Definiciones de Zona	25
Métodos de Programación	12	Velocidad de Zona	27
Software Esplod	12	Zonas de Tecnología Avanzada (ZTA)	27
Teclado	12	Cableado Paralelo de ZTA	27
Programación Hexa (Direccional)	12	Zonas Inteligentes	27
Programación Secuencial	13	Retardo de Zona Inteligente	27
Programación Decimal	13	Zonas Silenciosas	27
Programación por Selección de Funciones	13	Zonas de "24 Horas" y Zonas de Fuego de Detector de Humo de 4 Cables	28
		Zona 4 Habilitada/Deshabilitada (728 Ultra) o Zona 11 (738 Ultra)	28
		Reconocimiento de Detector de Humo de 2 Cables (Entrada 3)	28
		Reinicialización de Detector de Humo de 2 cables	28
		Zonas Instantáneas	28
		Zonas de Seguimiento	28

Retardo de Entrada 1	29	Funciones de Teclado / Usuario	40
Retardo de Entrada 2	29	Programación de Códigos Maestro y de Usuario.....	40
Tiempo de Retardo de Entrada 2	29	Armado Normal	40
Particiones	29	Armado Normal con Una Tecla	40
Sistema A / Zonas En Casa.....	29	Armado Forzado / Ausente	40
Zonas del Sistema B.....	29	Armado En Casa	41
Zonas con Anulación Habilitada	29	Armado En Casa con Una Tecla.....	41
Desactivación Automática de Zona	30	Armado Instantáneo con Una Tecla.....	41
Zonas RFL (Habilitadas/Deshabilitadas)	30	Salida Rápida.....	41
Supervisión de Zona en Teclado 1	30	Armado / Desarmado de Particiones	41
Supervisión de Zona en Teclado 2	30	Armado del Sistema A con Una Tecla	42
Opciones de Armado/Desarmado y de Alarma	31	Desarmado del Sistema	42
Autoarmado "Programado"	32	Memoria de Alarmas	42
Hora del Autoarmado.....	32	Armado/Desarmado con Llave o Pulsador.....	42
Opciones del Autoarmado	32	Anulación Manual de Zona.....	42
Autoarmado Sin Movimiento.....	32	Memoria de Anulación.....	43
Hora del Autoarmado Sin Movimiento.....	32	Zonas con Avisador en el Teclado (en Teclados LED)	43
Armado Normal con "Una Tecla"	32	Pantalla de Fallos.....	43
Armado En Casa con Una Tecla/ Sistema A.....	33	Sin Batería / Batería Baja - Tecla [1].....	43
Armado con Llave	33	Fallo de Alimentación CA - Tecla [2].....	43
Pitido de Sirena	33	Sirena Desconectada - Tecla [4].....	43
Retardo de Salida	33	Máximo de Corriente de Sirena - Tecla [5]	43
Tono en Retardo de Salida.....	33	Máximo de Corriente Auxiliar - Tecla [6]	43
Retardo de Transmisión de Alarma	33	Fallo de Reporte de Comunicador - Tecla [7]	44
Opciones de Zonas Silenciosas y de Pánicos Silenciosos.	34	Pérdida de Hora - Tecla [8].....	44
Tiempo de Corte de Sirena.....	34	Fallo de Sabotaje / Cableado en Zona - Tecla [9].....	44
Prioridad de Códigos	34	Supervisión de Línea Telefónica - Tecla [0].....	44
Tiempo de Fallo de Sin Cierre	34	Fallo de Circuito de Fuego - Tecla [en casa]	44
Impedir Armado en Fallo de Batería	34	Programación Con Tecla Funcional	44
Impedir Armado en Fallo de Sabotaje	34	Avisos.....	45
PGM (Salidas Programable)	35	Índice	47
Tipos de PGM.....	35	Lista de Tablas	
Configuración del Tiempo de PGM.....	35	Tabla de Consumo de Corriente	3
Opciones de PGM	36	Tabla de Reconocimiento de Zonas en Teclado.....	6
Otras Opciones.....	37	Opciones de Salto de Contestador Automático	14
Supervisión de Línea Telefónica (SLT).....	37	Opciones de Reporte	17
Opciones del Marcado.....	37	Instrucciones Especiales para el Número de Teléfono	18
Velocidad de Marcado por Pulsos	37	Formatos de Comunicación	19
Opciones de Pánico del Teclado	37	Códigos de Eventos Contact ID	19
Hora de la Central.....	38	Códigos de Eventos Programables Contact ID.....	20
Corrección de la Hora.....	38	Valores del Retardo de Buscapersonas.....	21
Opciones de Reconocimiento de Sabotaje		Reconocimiento de Sabotaje /Fallo de Zona	22
y de Fallo de Cableado.....	38	Opciones del Autoarmado	32
Opciones de Anulación de Sabotaje.....	39	Tabla de Armado con Llave	33
Modo de Prueba del Instalador.....	39	Selección de Tipo de PGM.....	35
Excluir Fallo de CA de Avisos de Fallos	39	Opciones de PGM Usadas Frecuentemente.....	36
Aviso de Fallo Audible	39	Supervisión de Línea Telefónica (SLT)	37
Reinicialización por Apagado General.....	39	Tabla de Corrección de Hora	38
		Opciones de Reconocimiento de Sabotaje	38

Parte 1: Introducción

1.1 Acerca de Este manual

Este manual provee toda la información necesaria para entender el funcionamiento de la central. Incluso si se conocen otras centrales de seguridad, sugerimos leer todo el manual al menos una vez para familiarizarse con las características de la central y su programación. Recomendamos también consultar el índice, que ofrece una lista de todos los tópicos tratados en el manual.

Método de programación usado para programar esta característica	Título de la Sección	Donde la características es programada	Valor de fábrica
6.14	Opciones de Reporte de Restauración de Zona		
	<p>Programación por Selección de Funciones ⇒ Dirección 088; Tecla [EXC]</p> <p>De fábrica: Códigos de Restauración de Zona Transmitidos en Corte de Sirena</p> <p>Con la tecla [EXC] OFF, los códigos programados en las direcciones 424 a 447 (ver <i>Códigos de Restauración</i> en pág. 22) sólo se transmitirán si la zona volvió a la normalidad tras un corte de sirena (ver <i>Tiempo de Corte de Sirena</i> en pág. 34). Con la tecla [EXC] ON, los códigos se transmitirán al volver la zona a la normalidad (cierre de zona).</p> <p>Tecla [EXC] OFF: Reporte en Corte de Sirena Tecla [EXC] ON: Reporte en Cierre de Zona</p> <p>[ENTRAR] + Código de Instalador + [0] [8] [8] + [EXC] ON/OFF + [ENTRAR]</p>		
Sección #	Descripción de la característica	Cómo programar	Opción

1.2 Nuevas Características

Característica	728 Ultra V4.10	728 Ultra V4.20 - 4.40	738 Ultra V4.0	738 Ultra V4.1
Detector de humo de 2 cables		✓	✓	✓
Cableado en Serie o Paralelo para conexiones de ZTA (ver pág. 27)	✓	✓	✓	✓
Bloqueo del Código Maestro (ver pág. 11)	✓	✓	✓	✓
Nuevas opciones de reporte a Buscapersonas: Retardo de Busca, Opciones de Formato de Busca y Opciones de Reporte de Eventos a Busca (pág. 21)	✓	✓	✓	✓
Tiempo de Fallo de Sin Cierre y Opciones de tiempo (ver pág. 34)	✓	✓	✓	✓
Opción de Tiempo de Reporte de Prueba Automática (ver pág. 23)	✓	✓	✓	✓
Impedir Armado en Fallo de Batería (ver pág. 34) e Impedir Armado en Fallo de Sabotaje (ver pág. 34)	✓	✓	✓	✓
Nueva luz LED verde en placa de ESTADO (ver pág. 11)	✓	✓	✓	✓
Tiempo de Transmisión de Prueba (ver pág. 24)			✓	✓
Reporte de zonas anuladas al armar a la central receptora (ver pág. 19)				✓

1.3 Características Principales

- 4 entradas de zona (8 zonas con ZTA) + 2 zonas en teclado (728 Ultra)
- 8 entradas de zona (16 zonas con ZTA) + 2 zonas en teclado (738 Ultra)
- 2 particiones
- 49 códigos de usuario
- Memoria de 256 eventos
- 1 salida PGM para la 728 Ultra y 2 salidas PGM para la 738 Ultra (salida de transistor de 50mA)
- Fuente de alimentación conmutada de 1.1A
- 1 salida auxiliar supervisada (728 Ultra: 450mA, apagado sin fusible a 650mA; 738 Ultra: 500mA, apagado s. fusible a 700mA)
- 1 salida de sirena supervisada (apagado sin fusible a 3A)
- 1 línea telefónica supervisada (acepta los formatos Ademco Contact ID, de Buscapersonas y lentos)
- Marcador homologado CTR-21
- Conectores en placa para batería de respaldo y puerto serie
- Compatible con todos los teclados Esprit

1.4 Especificaciones

- Alimentación CA: Transformador de 16.5Vca con tensión mínima de 20VA (40VA recomendado), 50-60Hz
- Batería: 12Vcc, 4Ah/7Ah†
- Alimentación Aux.: 450mA, apagado s. fusible a 650mA para 728 Ultra; 500mA, apagado s. fusible a 700mA para 738 Ultra†
- Salida de sirena: 1A (apagado sin fusible a 3A)
- Salidas PGM: Una salida de transistor PGM de 50mA (728 Ultra); Dos salidas de transistor PGM de 50mA (738 Ultra)
- Salida serial de datos:(1200, 1, N) para usar con módulos accesorios (no usar en sistemas UL)

† Consultar los Avisos en pág. 45 para las especificaciones de UL. Las especificaciones pueden cambiar sin previo aviso.

Parte 2: Instalación

2.1 Ubicación y Montaje

Retirar la placa de circuito impreso, herrajes de montaje y el teclado del empaque dentro de la caja de la central. El circuito debe ser montado en la parte posterior de la caja sólo cuando todos los cables hayan sido introducidos y preparados para la conexión. Antes de montar la caja, empujar los cuatro (728 Ultra) o cinco (738 Ultra) toques de montaje de nailon dentro de la parte posterior de la caja. Seleccionar un lugar de montaje de difícil acceso a los intrusos. Dejar por lo menos 5 cm (2 pulgadas) libres alrededor de la caja de la central para permitir ventilación adecuada y dispersión del calor. El lugar de instalación deberá ser seco y deberá estar cerca de una fuente de CA (corriente alterna), polo a tierra y a una línea telefónica.

2.2 Polo a Tierra

Conectar los terminales de polo a tierra de la zona y del marcador telefónico, desde la central hasta la caja metálica y a una tubería de agua fría o a la varilla a tierra según los códigos eléctricos locales.



Para máxima protección contra descargas eléctricas, usar polos a tierra separados para el marcador y las zona como muestra la Figura 1. Para instalaciones UL, la caja metálica debe estar conectada a tierra con la tubería de agua fría o la varilla de tierra.

Figura 1: Conexión de Polo a Tierra

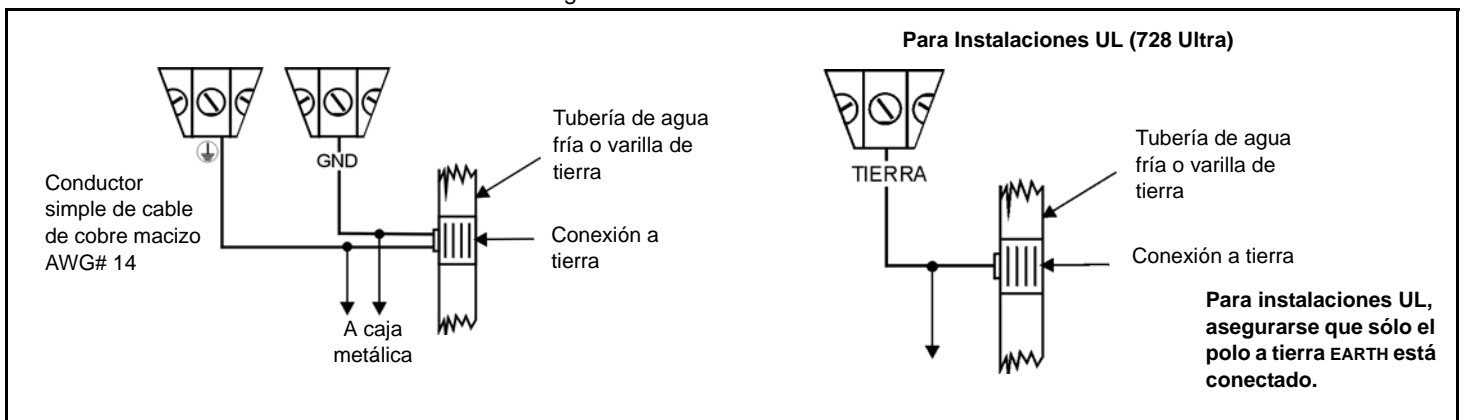

2.3 Alimentación CA

2.3.1 Alimentación CA

No usar conectadores controlados por interruptores para alimentar el transformador. Usar un transformador de 16.5Vca (50/60 Hz) con mínimo 20VA (40VA recomendado) de potencia para suministrar suficiente alimentación CA. Los sistemas UL/cUL requieren un transformador externo Universal Modelo No. UB1640W. Conectar el transformador como muestra la Figura 2. La fuente de alimentación puede proveer máximo 1.1A de carga de batería.



No conectar el transformador ni la batería de reserva hasta que todo el cableado este listo.

Figura 2: Conexión de la Alimentación CA

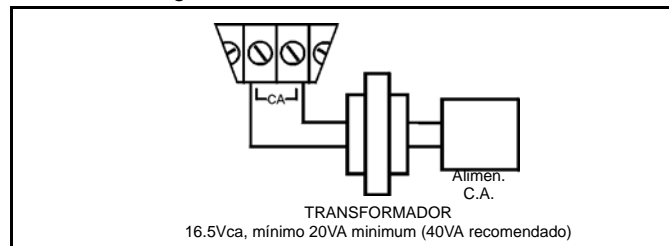

2.3.2 Batería de Respaldo

Recomendamos conectar una batería de reserva pues ésta alimentará el sistema en caso de una falla en el fluido eléctrico. Las Instalaciones UL/cUL requieren del uso de una batería de reserva. Usar una batería recargable de plomo-ácido o gel de 12Vcc 4Ah / 7Ah. Conectar la batería de respaldo tras haber suministrado la corriente CA como muestra la Figura 3 en pág. 3. Al instalar la batería, verificar que la polaridad es la correcta pues una conexión inversa quemará el fusible de la batería. Conectar el contacto rojo de la batería al terminal positivo de la central y el contacto negro de la batería al terminal negativo de la central.

Figura 3: Conexión de la Batería de Reserva

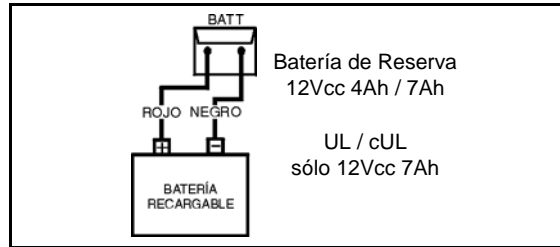

2.3.3 Terminales de Alimentación Auxiliar

Los terminales AUX+ y AUX- de la central pueden suministrar un máximo de 450mA (728 Ultra) ó 500mA (738 Ultra) 12Vcc (200mA 12Vcc para instalaciones UL/cUL en modo de respaldo de 24 horas). Se puede usar la fuente auxiliar para alimentar detectores de movimiento, teclados y otros accesorios del sistema de seguridad. El consumo combinado de energía, no debe exceder 650mA (728 Ultra) ó 700mA (738 Ultra). Ver la Tabla 1 para los niveles de consumo de corriente. La alimentación auxiliar está protegida por un microprocesador contra sobrecargas de voltaje y se apaga automáticamente si la corriente excede 650mA (728 Ultra) ó 700mA (738 Ultra). La alimentación auxiliar continuará cuando la sobrecarga cese y dentro de 1 a 60 seg. luego de haber realizado la prueba dinámica de batería.

Tabla 1: Tabla de Consumo de Corriente

Módulos	Consumo de Corriente	
	Típica	Máximo
Detectores de Movimiento (ver las instrucciones del detector para los detalles)	10 a 50mA	
Teclados LED 636 / 646*	15mA	30mA
Teclados LCD 642*	40mA	55mA
Marcador Digital Autónomo 708 ULTRA	50mA	50mA
Módulo de Expansión Inalámbrico MG-RCV3	50mA	50mA



* No usar teclados LED 646 y LCD 642 para instalaciones UL. Estos teclados no están homologados UL.

2.3.4 Prueba de Batería

La central realiza una prueba dinámica de batería cada 60 segundos. Si la batería está desconectada o si su capacidad es muy baja, la tecla [1] se encenderá en el modo de pantalla de fallos. La tecla [1] también se encenderá si el voltaje cae a 10.5 voltios o menos cuando la central está funcionando con la batería de respaldo (sin CA). A los 8.5 voltios, la central se apaga y todas las salidas se cierran.

2.3.5 Prueba de Funcionamiento del Teclado

Recomendamos realizar una prueba de funcionamiento al instalar teclados que estarán lejos de la central. Para hacerlo, conectar temporalmente el teclado cerca de la central y conectar el transformador. Luego de 10 segundos ingresar comandos diversos en el teclado y verificar que éste responda con un "Tono" a cada comando. Luego abrir una zona para asegurarse que el teclado y la central están respondiendo a estas señales. Si el teclado no responde y las luces indicadoras no se encienden, verificar que aproximadamente 16Vca están presentes en las terminales de "CA". Si la corriente alterna (CA) está presente, verificar el cableado del teclado y comprobar que no hay un corto entre los cables negro y rojo del teclado. Si el teclado aun no responde, contactar con el distribuidor local de Paradox.

2.4 Conexión de Línea Telefónica

Conectar los cables de la línea telefónica externa a las conexiones TIP y RING de la central. Conectar luego los cables desde T-1 y R-1 al sistema telefónico como muestra la Figura 4 en pág. 3.

Si la luz LED de estado (STATUS) está siempre encendida, la central está usando la línea telefónica.

Figura 4: Conexión de Línea Telefónica

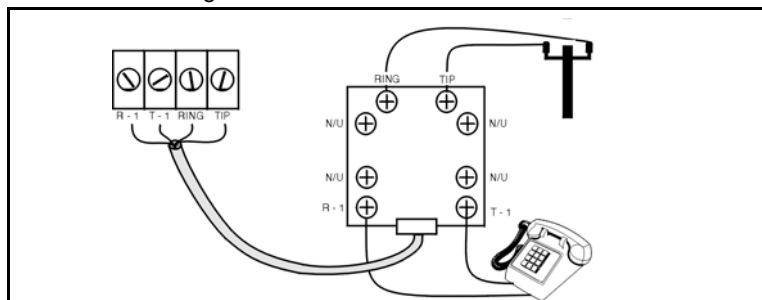

2.5 Salida de Sirena

Los terminales BELL+ y BELL-, proveen energía a sirenas o cualquier otro dispositivo de alarma que requiera una salida constante de voltaje durante una alarma. La salida de sirena genera 12Vcc durante una alarma y puede alimentar a una sirena de 20 vatios o una sirena de 30 vatios. La salida de sirena es controlada por un microprocesador y se apagará automáticamente si la corriente excede los 3A. Si el amperaje regresa a la normalidad, el procesador volverá a suministrar energía a los terminales de sirena en el evento de una nueva alarma. Al conectar sirenas (parlantes con controladores de sirena incluidos) verificar la polaridad. Conectar el terminal positivo al terminal BELL+ y el negativo al terminal BELL- de la central como muestra la Figura 5.

Si el nivel de voltaje de la fuente de CA y/o batería cae por debajo de un nivel seguro de operación durante una alarma, la salida de sirena se desconecta para permitir que el sistema envíe correctamente una alarma a la receptora. De ocurrir esto, el sistema está diseñado para evitar que la salida de sirena se active hasta que la capacidad de la batería de reserva alcance al 50%. Esto deja más energía a la fuente de CA de la central para cargar rápido la batería de reserva. El circuito de salida de sirena sólo se reactiva después de otra condición de alarma. Una vez satisfecha esta condición, la salida de sirena funcionará normalmente.

2.5.1 Salidas de Relé de Alarma (738 Ultra; Opcional)

La salida de relé de alarma es un relé monopolar de 5A de contactos secos bidireccionales que siguen la salida de sirena.



Si la salida de Sirena no es usada, conectar una resistencia de 1kΩ a través de los terminales BELL+ y BELL-.

Figura 5: Conexión de Salida de Sirena

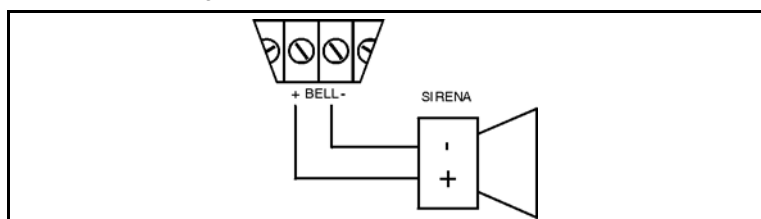

2.6 Salidas Programables (PGMs)

La 728 Ultra y la 738 Ultra incluyen una (728 Ultra) o dos (738 Ultra) salidas completamente programables (PGM). Al ocurrir un evento o condición específico, una PGM puede restaurar detectores de humo, activar luces estrobo, abrir y cerrar puertas de garajes, etc. Las PGM proveen una corriente máxima de 50mA. Si la corriente prevista de la salida PGM va a exceder los 50mA, sugerimos usar un relé como muestra la Figura 6. La PGM puede programarse para activarse o desactivarse en mas de mil eventos diferentes. Por ejemplo, una PGM puede abrir o cerrar una puerta de garaje automática al pulsar al mismo tiempo en el teclado las teclas [1] y [2]. Para mas detalles sobre la programación de PGMs, ver *PGM (Salidas Programable)* en la pág. 35.

Figura 6: Conexión de la Salida PGM

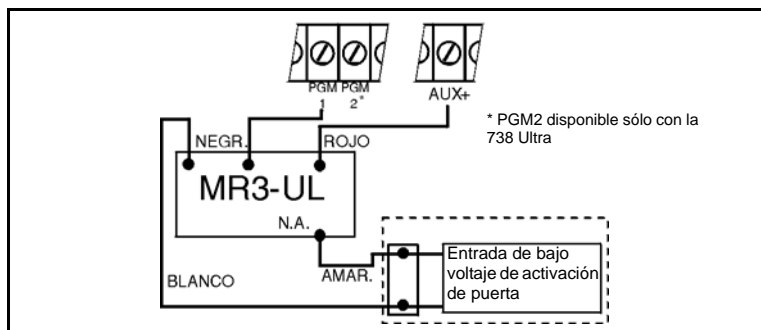

2.7 Conexiones de Teclado y de Llave

Conectar las cuatro conexiones del teclado marcadas RED (rojo), BLACK (negro), GREEN (verde) y YELLOW (amarillo) a los terminales respectivos en la central como muestra la Figura 7. **Nótese que en ciertos teclados se tendrá que quitar el panel trasero para realizar las conexiones.** Conectar la llave a los terminales GRN y BLK de la central como muestra la Figura 7. Para habilitar esta función ver la sección 8.5 en pág. 33 y la sección 11.8 en pág. 42 para más información acerca de las llaves.

Figura 7: Conexiones de Teclado y de Llave

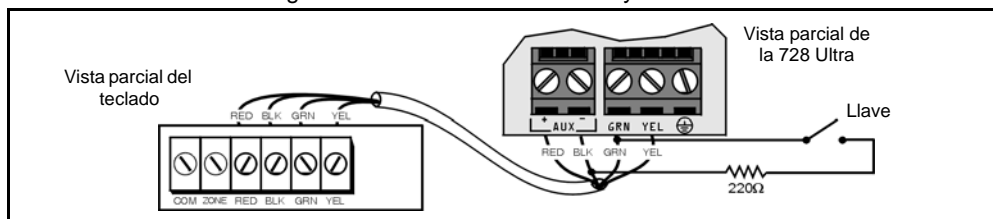

2.8 Conexiones de Zona en Teclado

Cada teclado incluye un terminal de entrada el cual le permite conectar un detector o contacto de puerta directamente al teclado.

Ejemplo: Un contacto de puerta ubicado en la entrada de un establecimiento puede conectarse directamente al terminal de entrada del teclado sin la necesidad de cablear el contacto de puerta hasta la central.

Figura 8: Conexión de Una Zona En Teclado

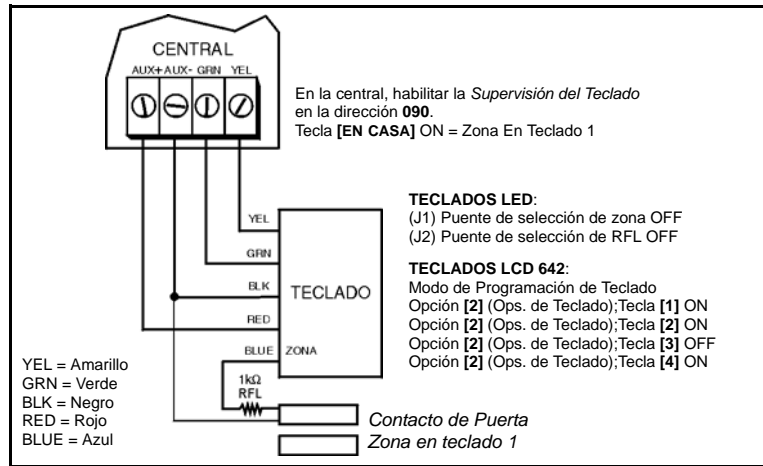

Sin importar el número de teclados en el sistema, la central sólo admite un máximo de dos zonas en teclado. La central reconocerá estas zonas agregadas como se muestra en la Tabla 2 en pág. 6.



Si se usan dos zonas en teclado, un teclado debe ser definido como zona en teclado 1 y el otro debe ser definido como zona en teclado 2 (ver la Figura 9 en pág. 5).

*Ejemplo: Una instalación de seguridad tiene 5 teclados. De esos cinco teclados, solo dos pueden tener el terminal de entrada de zona habilitado (ver la Figura 9 en pág. 5). Los otros tres teclados deben tener sus terminales de entrada de zona deshabilitados como se describe en *Deshabilitado de Zonas en Teclados 636 y 646** y *Deshabilitado de Zonas en Teclados 642** en la pág. 5.*

Figura 9: Conexión de Dos Zonas En Teclado Usando Dos Teclados

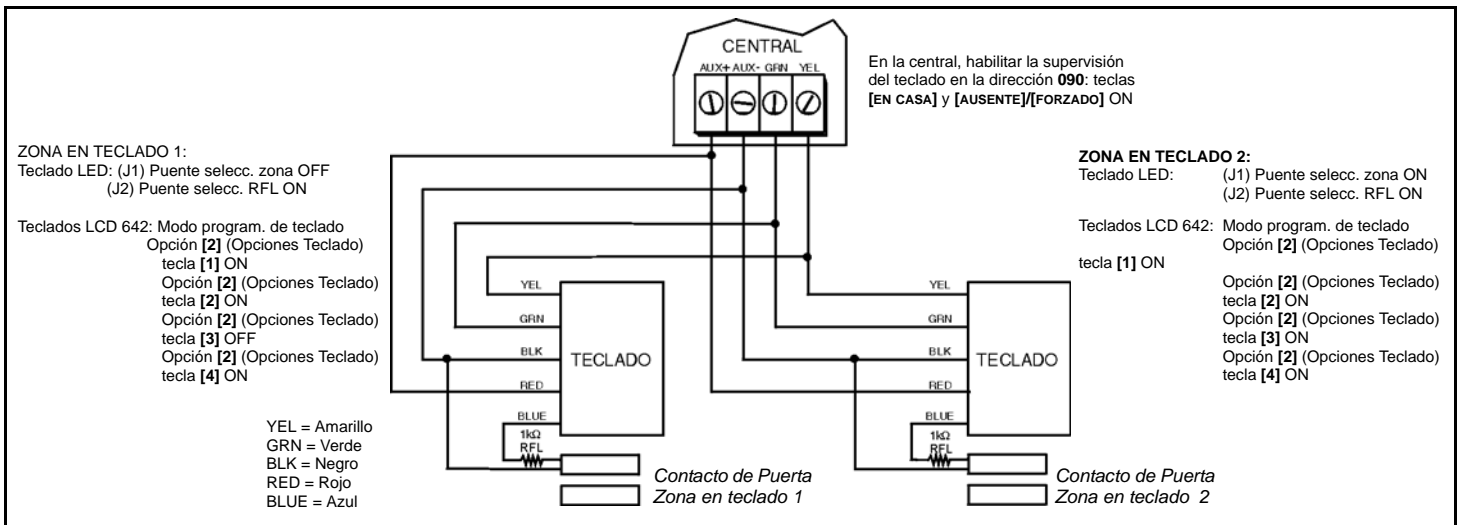

Deshabilitado de Zonas en Teclados 636 y 646*

Si el terminal de entrada de zona no será usado, deshabilitarlo conectando el cable azul de zona con el negro "COM" del teclado.

Deshabilitado de Zonas en Teclados 642*

Si el terminal de entrada de zona no será usado, deshabilitarlo poniendo la opción **[2]** (Opciones de Teclado) tecla **[1]** en OFF.



* No usar teclados LED 646 y LCD 642 para instalaciones UL. Estos teclados no están homologados UL.

Tabla 2: Tabla de Reconocimiento de Zonas en Teclado

Si se usa un teclado LED, configurar el Puente de Selección de Zona (J1) en la espalda del teclado:

Puente de Selección de Zona J1 OFF = Zona en Teclado 1

Puente de Selección de Zona J1 ON = Zona en Teclado 2

Si se modifica el Puente de Selección de Zona, la central solo reconocerá el cambio cuando el teclado sea desconectado y conectado nuevamente.

Si se usa un Teclado LCD 642, programar la definición del teclado como sigue:

Modo de Programación del Teclado, opción [2] (Opciones de Teclado); Tecla [1] ON = Zona en Teclado Habilitada

Modo de Programación del Teclado, opción [2] (Opciones de Teclado); Tecla [2] ON = Requiere Resistencia RFL 1kΩ

Modo de Programación del Teclado, opción [2] (Opciones de Teclado); Tecla [3] OFF = Zona en Teclado 1

Modo de Programación del Teclado, opción [2] (Opciones de Teclado); Tecla [3] ON = Zona en Teclado 2

Modo de Programación del Teclado, opción [2] (Opciones de Teclado); Tecla [4] ON = Supervisión de Comunicación en Teclado

La central mostrará las zonas de teclado abiertas de la siguiente manera:

ZTA deshabilitada (728 Ultra)	ZTA habilitada (728 Ultra)	ZTA deshabilitada (738 Ultra)	ZTA habilitada (738 Ultra)
Zona en Teclado 1 = Zona 5	Zona En Teclado 1 = Zona 9	Zona En Teclado 1 = Zona 9	Zona En Teclado 1 = Zona 17
Zona En Teclado 2 = Zona 6	Zona En Teclado 2 = Zona 10	Zona En Teclado 2 = Zona 10	Zona En Teclado 2 = Zona 18

2.9 Conexión de Interruptor Antisabotaje en un Teclado LED

Figura 10: Conexión de un Interruptor Antisabotaje en un Teclado

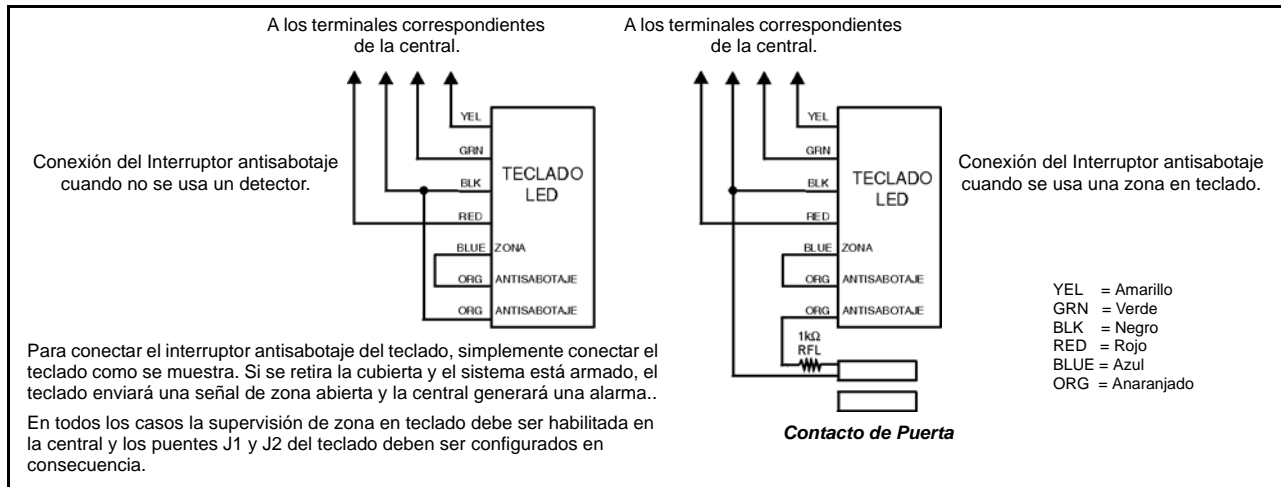

Una vez las zonas de teclado definidas, se debe habilitar la Supervisión de Zonas en Teclado (ver la *Supervision de Zona en Teclado 1* en pág. 30 y la *Supervisión de Zona en Teclado 2* en pág. 30) en la central.

2.10 Conexiones de Terminal de Entrada de Zona Simple

El hardware del sistema reconoce las siguientes conexiones de terminal de entrada de zona simple. Para más información acerca de la programación de las opciones mencionadas abajo ver *Definiciones de Zona* en pág. 25.

2.10.1 Contactos N.C., Sin Resistencia RFL

Si la instalación de seguridad no requiere detección antisabotaje o de fallo de cableado, conectar los detectores y programar la central como muestra la Figura 11 Esta configuración comunicará una zona abierta o cerrada a la central y mostrará las zonas abiertas en el teclado. No usar dispositivos con contactos normalmente abiertos (N.A.) en esta configuración ya que esto causaría que la central permanezca en alarma.

Figura 11: Contactos N.C., sin Resistencia RFL

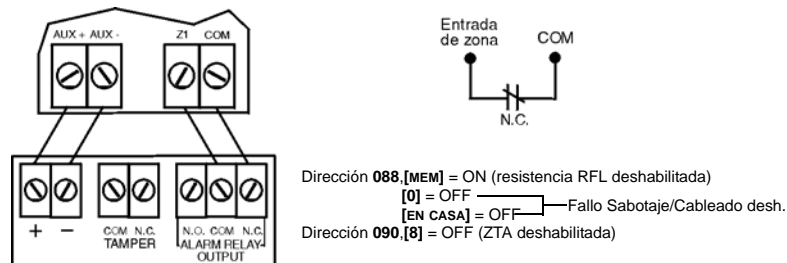

2.10.2 Contactos N.C. y N.A., Con Resistencia RFL (UL/cUL)

Si la instalación de seguridad no necesita detección antisabotaje o de fallos de cableado, algunos detectores usarán contactos normalmente abiertos; conectar todos los detectores usando una resistencia de fin de línea (RFL) de 1kΩ y programar la central como muestra la Figura 12. Esta configuración comunicará una zona abierta o cerrada a la central y mostrará las zonas abiertas en el teclado.

Figura 12: Contactos N.C. y N.A., con Resistencia RFL (UL/cUL)

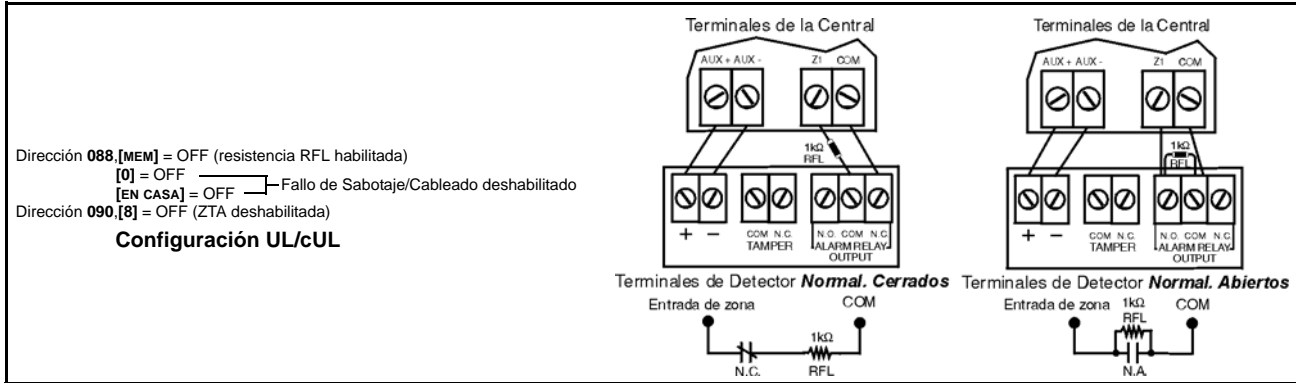

2.10.3 Contactos N.C., Sin Resistencia RFL, Con Detección de Sabotaje

Si la instalación de seguridad requiere detección de sabotaje, todos los detectores deben usar contactos normalmente cerrados. Conectar los dispositivos y programar la central siguiendo la Figura 13. Esta configuración comunica una zona abierta o cerrada a la central y muestra las zonas abiertas en el teclado. La central también comunica todo sabotaje (corte) como se explica en *Opciones de Reconocimiento de Sabotaje y de Fallo de Cableado* en pág. 38.

Figura 13: Contactos N.C., sin Resistencia RFL, con Detección de Sabotaje

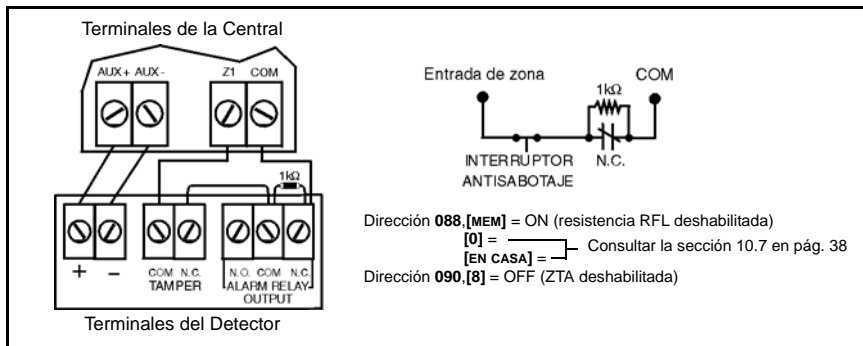

2.10.4 Contactos N.C., Con Resistencia RFL, Con Detección de Sabotaje y Fallo de Cableado (UL/cUL)

Si la instalación requiere reconocimiento de sabotaje y fallo de cableado (corto circuito), todos los dispositivos deben usar contactos normalmente cerrados. Conectar los detectores y programar la central como indica la Figura 14. Esta configuración comunicará una zona abierta o cerrada a la central, mostrando en el teclado las zonas abiertas. La central también comunicará cualquier sabotaje (corte de cable) y/o fallo de cableado (corto circuito) detectado, como se describe en *Opciones de Reconocimiento de Sabotaje y de Fallo de Cableado* en pág. 38.

Figura 14: Contactos N.C., con Resistencia RFL, con Detección de Sabotaje y Fallo de Cableado (UL/cUL)

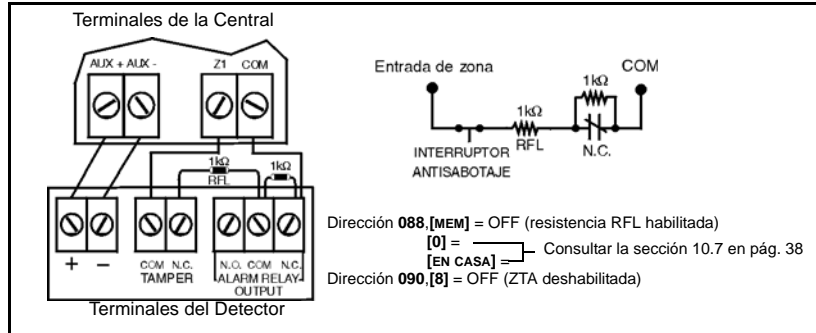

2.11 Conexiones de Zona de Tecnología Avanzada (ZTA)

El habilitar la función de ZTA (ver *Zonas de Tecnología Avanzada (ZTA)* en pág. 27) permite instalar dos detectores por cada terminal de entrada, doblando así la capacidad de zonas de la central. La Zona de Tecnología Avanzada, es una opción basada en software, no hay necesidad de módulos extra, basta con instalar los dispositivos como muestran las Figuras 16 a 19 en las

páginas 8 a 9. Las centrales 728 Ultra y 738 Ultra emplean 2 maneras de efectuar las conexiones de ZTA: en serie y en paralelo. La central reconocerá los dispositivos instalados como muestra la Figura 15. Las zonas extra funcionan igual que cualquier otra zona, mostrando el estado de cada zona en el teclado y mandando códigos de alarma separados por cada zona. Para más información sobre cómo programar las opciones citadas en las siguientes secciones, ver *Definiciones de Zona* en pág. 25.

Figura 15: Reconocimiento de Zonas con ZTA Habilitada

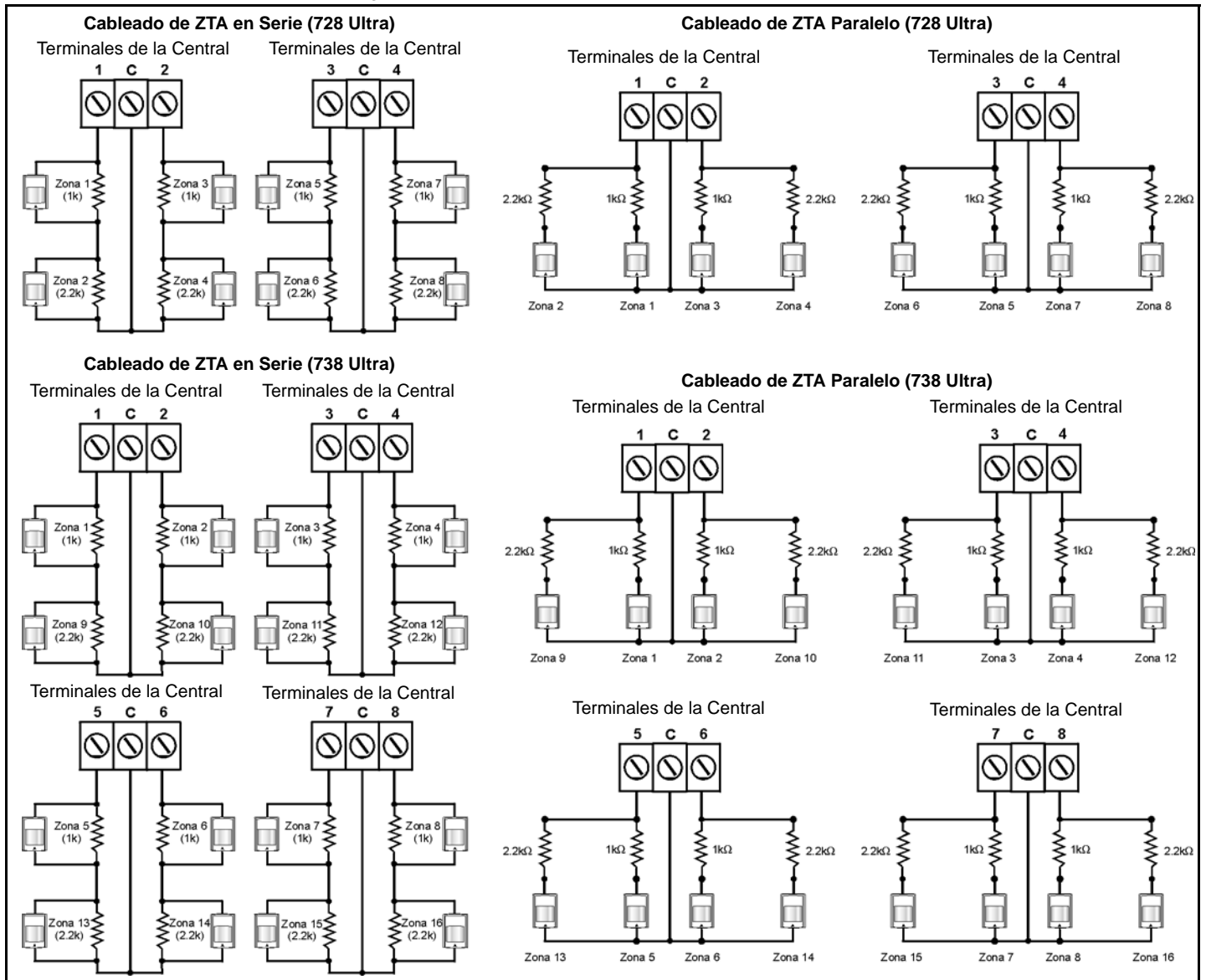

2.11.1 Contactos N.C., Sin Resistencia RFL, ZTA en Serie

Si la instalación no requiere detección antisabotaje o de fallo de cableado pero se usa la característica ZTA, conectar los dispositivos y programar la central como muestra la Figura 16. No usar detectores con contactos normalmente abiertos pues esto ocasionará que el sistema permanezca en alarma. Esta configuración comunicará el estado de cada detector a la central (ver Figura 15 en la pág. 8), mostrando las zonas abiertas en el teclado.

Figura 16: Contactos N.C., sin Resistencia RFL

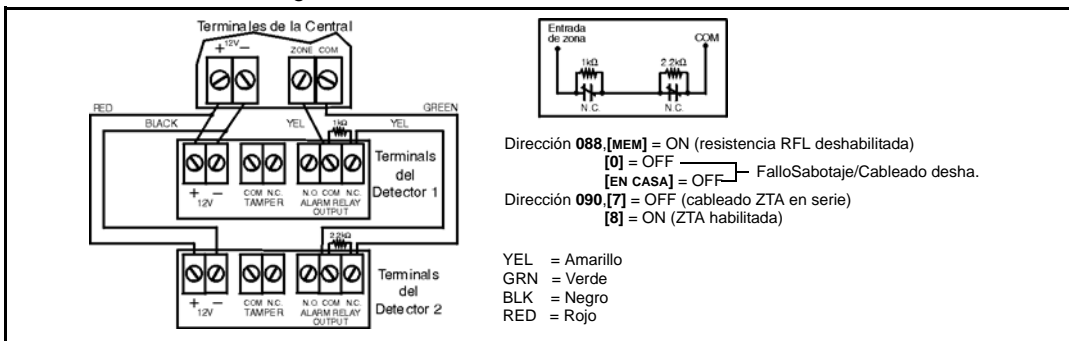

2.11.2 Contactos N.C., Sin Resistencia RFL, Con Detección de Sabotaje, ZTA en Serie

Si la instalación de seguridad requiere detección antisabotaje y se usa la característica ZTA, conectar los detectores y programar la central como indica la Figura 17. No usar detectores con contactos normalmente abiertos pues esto ocasionará que la zona permanezca abierta. Esta configuración comunica el estado de cada zona a la central (ver Figura 15 en la pág. 8), mostrando las zonas abiertas en el teclado. La central también comunica todo sabotaje (corte de cable) detectado como se explica en *Opciones de Reconocimiento de Sabotaje y de Fallo de Cableado* en pág. 38.

Figura 17: Contactos N.C., sin Resistencia RFL, con Detección de Sabotaje

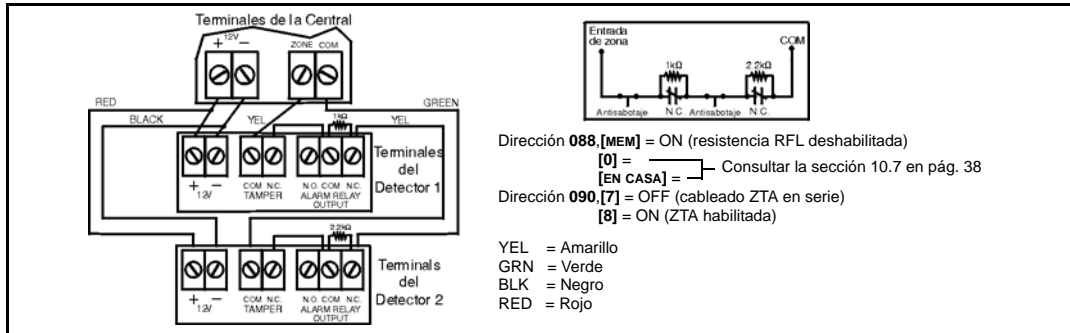

2.11.3 Contactos N.C., Con Resistencia RFL, Con Detección de Sabotaje y Fallo de Cableado (UL/cUL), ZTA en Serie

Si el sistema requiere detección antisabotaje (corte de cable) y de fallo de cableado (corto circuito), conectar dos detectores a un terminal de entrada con una resistencia RFL de 1kΩ y programar la central como indica la Figura 18. No usar detectores con contactos normalmente abiertos pues esto ocasionará que la zona permanezca abierta. Esta configuración comunicará el estado de cada zona a la central (ver la Figura 18), mostrando las zonas abiertas en el teclado. Cualquier sabotaje (corte) y/o fallo de cableado (corto circuito) detectados, serán comunicados de acuerdo a las *Opciones de Reconocimiento de Sabotaje y de Fallo de Cableado* en pág. 38.

Figura 18: Contactos N.C., con Resistencia RFL, con Detección de Sabotaje y Fallo de Cableado (UL/cUL)

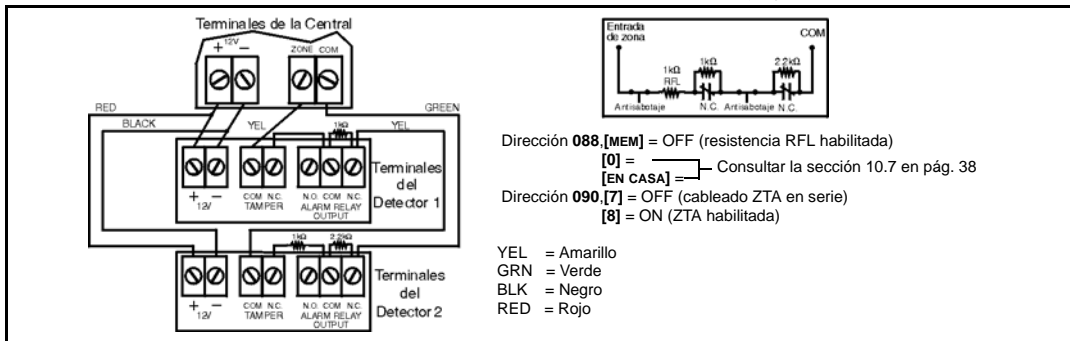

2.11.4 Contactos N.C. con Cableado de ZTA en Paralelo

Si la instalación de seguridad no requiere detección antisabotaje o de fallo de cableado, pero requiere la conexión en paralelo de dos detectores a una entrada, conectar los detectores y programar la central como se indica en *Cableado Paralelo de ZTA* en pág. 9. No usar detectores con contactos normalmente abiertos pues causarían que las zonas permanezcan abiertas. Esta configuración comunica el estado de zonas a la central (ver la Figura 19), mostrando las zonas abiertas en el teclado. Para más detalles ver *Cableado Paralelo de ZTA* en pág. 27.

Figura 19: Cableado Paralelo de ZTA

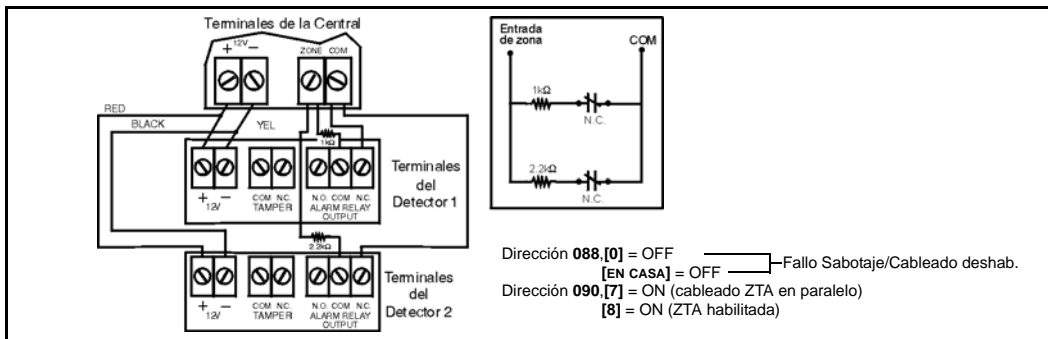

La dirección 090, tecla [7] (ver Cableado Paralelo de ZTA en pág. 27) debe estar Activada (ON) para poder conectar las zonas en paralelo.

2.12 Circuito de Fuego

Si la instalación de seguridad requiere usar detectores de humo, definir zona 3 como Fuego 24 horas. Al definir la zona 3 como 24Hr., ésta pasa a zona de fuego de detector de humo de 4 cables (debe deshabilitarse compatibilidad con detector de humo de 2 cables, dirección 086 tecla [EXC] = OFF). Si se usa detectores de humo de 2 cables y la ZTA está habilitada, la zona 3 puede definirse como 24Hr (sólo 728 Ultra). Ver *Zonas de "24 Horas"* y *Zonas de Fuego de Detector de Humo de 4 Cables* en pág. 28.

2.12.1 Conexiones de Detector de Humo de 4 Cables (Instalación Estándar)

Conectar los detectores de humo de 4 cables a la zona 3 como muestra la Figura 20. Una zona de fuego debe usar una resistencia RFL de 1kΩ. Si hay un corto o si el detector de humo se activa, con el sistema armado o desarmado, la central genera una alarma. Si se abre la línea, la central envía un reporte de fallo de circuito de fuego a la receptora y el indicador de fallo (tecla [EN CASA]) se ilumina o un fallo aparece en la pantalla de fallos.



Todos los detectores de humo deben ser conectados en serie.

2.12.2 Conexiones de Detector de Humo de 4 Cables (Instalación UL/cUL)

Para instalaciones UL/ULC, usar un detector de humo de 4 cables y seguro (modelo System Sensor 2112/24D). Para supervisarla alimentación, instalar un relé de fin de línea (Modelo MR3). Conectar los detectores de humo y el relé como detalla la Figura 21. Si el flujo eléctrico se corta, el relé genera un reporte de fallo de fuego (ver *Zonas de "24 Horas"* y *Zonas de Fuego de Detector de Humo de 4 Cables* en pág. 28).

Para restaurar (quitar seguro) detectores de humo tras una alarma, cortar brevemente la corriente de los detectores. Para ello, verificar que el polo negativo (-) de los detectores esté conectado a una PGM. Definir la PGM como N.C. (normal cerrada) con Tiempo, y programar la PGM para abrirse si se pulsa 2 teclas al mismo tiempo en el teclado. Para detalles sobre la programación de PGM, ver *PGM (Salidas Programable)* en pág. 35.

Ejemplo: Para programar la PGM, efectuar una restauración de detector de humo durante 30 segundos, pulsando al mismo tiempo las teclas [BORRAR] y [ENTRAR] (ver PGM (Salidas Programable) en pág. 35).

Dirección 039 = [EXC] [2ND]

Dirección 042 = [2ND] [6]

Dirección 040 = [5] [0]

Dirección 056 = [0] [3] [0]



Todos los detectores de humo deben ser conectados con una configuración en serie.

2.12.3 Conexiones de Detector de Humo de 2 Cables

Conectar los detectores de humo de 2 cables a la entrada 3 como muestra la Figura 22 en pág. 10. Una zona de fuego debe usar una resistencia RFL de 1kΩ. Si hay un corto o si el detector se activa, con el sistema armado o desarmado, la central genera una alarma. Si el circuito se abre, la central enviará un reporte de fallo en circuito de fuego a la receptora y la tecla [EN CASA] se ilumina o un fallo aparece en la pantalla de fallos.

Con la ZTA deshabilitada, el detector de humo de dos cables será conectado a la zona 3 (que está asignada a la entrada 3). Con la ZTA habilitada, el detector de humo de dos cables será conectado a la zona 5 (que está asignada a la entrada 3 como muestra la Figura 15 en pág. 8; sólo 728 Ultra). La zona 4 (zona 11 para 738 Ultra) será deshabilitada automáticamente para evitar que la central genere un fallo de "circuito de fuego". Habilitar la dirección 086, tecla [EXC] para configurar la central para que reconozca el detector de humo de 2 cables conectado a entrada 3.

Para efectuar una restauración de 30 segundos, mantener pulsadas las teclas [BORRAR] y [ENTRAR] en cualquier teclado durante 3 segundos.



Todos los detectores de humo deben ser conectados con una configuración en serie.

Las centrales 728 Ultra y 738 Ultra aceptan un máximo de cinco detectores de humo de 2 cables.

Avisos de UL. Para instalaciones UL/cUL:

- El voltaje de funcionamiento del circuito de fuego debe estar entre 11 y 12Vcc.

- Usar sólo el detector de humo de 2 cables Hochicki modelo SLR 835BH-2.

- No se debe usar modelos de detectores de humo de 2 cables que no sean Hochicki.

2.13 Conector de Salida en Serie

El Conector de Salida en Serie de 4 pines sirve para conectar detectores externos adicionales a la central. Para usar el conector de salida, debe deshabilitarse la PGM (PGM1 para 738 Ultra). Para ello, programar [2ND][2ND] en direcciones 039, 040 y 042 (direcciones 040 y 042 para 738 Ultra). Ver las especificaciones de conector de salida en serie en *Especificaciones* en pág. 1.

Figura 20:



Figura 21



Figura 22

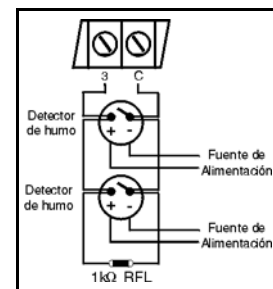

2.14 LED de Estado

La luz LED verde STATUS (Estado) es usada para mostrar al usuario cual es el estado de la central.

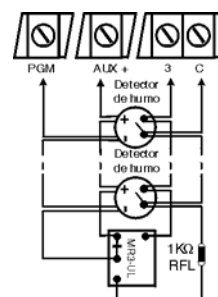
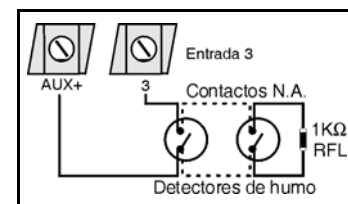
- Si la luz LED parpadea una vez cada segundo el funcionamiento es normal.
- Si la luz LED alterna 1 segundo iluminada 1 segundo apagada hay un fallo en el sistema.
- Si la luz LED está siempre iluminada la central está usando la línea telefónica.
- Si la luz LED parpadea rápidamente durante 4 segundos después del encendido el bloqueo del instalador está habilitado.

Parte 3: Códigos de Acceso

3.1 Código de Instalador

Programación Secuencial – Sección 00 ⇨ Programación Direccional – Direcciones 000 a 002

De fábrica: 282828 para 728 Ultra; 383838 para 738 Ultra

Este código es el único que permite programar todos los parámetros de la central, excepto códigos Maestro y de Usuario. Para programar cualquier opción en la central se debe acceder al modo de programación pulsando **[ENTRAR]** seguida por el Código de Instalador. El Código de Instalador tiene 6 dígitos y cada dígito puede tener un valor de 0 a 9. Aunque la central acepta cód. de 4 dígitos, al programar el Cód. de Instalador, ingresar siempre códigos de 6 dígitos. Para cambiar el Código de Instalador pulsar:

[ENTRAR] + código de Instalador + [0] [0] [0] + Primeros 2 dígitos + [0] [0] [1] + Sigüentes 2 dígitos + [0] [0] [2] + Últimos 2 dígitos + [ENTRAR]

3.2 Códigos Maestro y de Usuario

Código Maestro De Fábrica: 474747

No se puede usar el Código de Instalador para programar el Código Maestro o de Usuario. Solamente el Código Maestro y de Usuario 1 pueden programar estos códigos de acceso. (Ver sección 11.1 en pág. 40).

3.3 Extensión de Códigos de Acceso / Usuario

Programación por Selección de Funciones ⇨ Dirección 088; Tecla [9]

De fábrica: Códigos de Acceso de 6 dígitos

Al programar códigos de usuario, estos pueden programarse de 4 o de 6 dígitos. Cuando la opción de 4 dígitos es seleccionada, un código de 4 dígitos le dará acceso al usuario. Usando la opción de 6 dígitos, un código de 6 dígitos le dará acceso al usuario.

Tecla **[9]** OFF: Códigos de Acceso de 6 dígitos

Tecla **[9]** ON: Códigos de Acceso de 4 dígitos

[ENTRAR] + código de Instalador + [0] [8] [8] + [9] ON/OFF + [ENTRAR] dos veces

3.4 Coacción

Programación por Selección de Funciones ⇨ Dirección 090; Tecla [0]

De fábrica: Coacción Deshabilitada

Si un usuario es obligado bajo amenaza a desarmar el sistema, puede ingresar el Código del Usuario 48 en vez de su código habitual. Este código desarma el sistema y envía una alarma silenciosa (alarma de coacción) a la receptora.

Tecla **[0]** OFF: Coacción Deshabilitada

Tecla **[0]** ON: Coacción Habilitada

[ENTRAR] + código de Instalador + [0] [9] [0] + [0] ON/OFF + [ENTRAR] dos veces

3.5 Bloqueo del Instalador

Programación Decimal ⇨ Dirección 058

De fábrica: Dirección Vacía

Programar 147 en la dirección 058 para bloquear todos los parámetros programados. Cuando el bloqueo del instalador está habilitado, la luz LED de ESTADO parpadeará rápidamente y el relé del marcador emitirá un sonido de clic (cuando el relé se abre o se cierra) por 4 seg. durante el encendido. Por lo tanto, al reinicializar (reset) el hardware del sistema, (ver *Reinicialización por Apagado General* en pág. 39) los datos no se perderán. Para quitar el bloqueo, ingresar cualquier valor diferente a 147.

[ENTRAR] + código de Instalador + [0] [5] [8] + [1] [4] [7] + [ENTRAR]

3.6 Bloqueo del Código Maestro

Programación por Selección de Funciones ⇨ Dirección 090; Tecla [EXC]

De fábrica: Deshabilitado

Esta característica bloquea el Código Maestro y el Código de Usuario 1. Con la dirección 090 tecla **[EXC]** habilitada, el Código Maestro y el Código de Usuario 1 no pueden ser cambiados o borrados. Con esta función habilitada, el Código Maestro y el Código de Usuario 1 sólo pueden ser cambiados o borrados mediante Espload o deshabilitando esta característica.

[ENTRAR] + código de Instalador + [0] [9] [0] + [EXC] ON/OFF + [ENTRAR]

Parte 4: Métodos de Programación

Las centrales 728 Ultra y 738 Ultra pueden ser programadas vía el teclado o el software Espload (V3.0 o posterior para 728 Ultra, y V3.4 o posterior para 738 Ultra). Recomendamos programar la central con el software Espload, pues así se simplifica el proceso y se reduce la posibilidad de errores al programar. También, se puede programar la central manualmente vía el teclado.

4.1 Software Espload

Con Espload (V3.0 o posterior para 728 Ultra, y V3.4 o posterior para 738 Ultra), se puede programar las centrales 728 Ultra y 738 Ultra a distancia vía un módem o localmente mediante un adaptador ADP-1. El avanzado software Espload puede cargar y descargar datos rápidamente y ofrece varias útiles funciones. Entre ellas podemos mencionar su completo modo de supervisión para observar toda actividad de la central, un calendario para iniciar tareas programadas a intervalos definidos y un modo por lotes, el cual realiza tareas predefinidas después de una llamada de la central. Al usar Espload, no hay límite al número de cuentas o parámetros de central que pueden crearse y se puede asignar miles de combinaciones de programación a las salidas PGM. Espload puede convertirse al idioma que se desee. Solicitar al distribuidor local de Paradox una copia gratuita de Espload.

4.2 Teclado

Al programar, usar la *Guía de Programación de los Sistemas 728 Ultra y 738 Ultra* para tener una referencia de cuáles direcciones fueron programadas y cómo. Antes de comenzar a programar, recomendamos leer las secciones 5 a 11 de este manual para tener un buen conocimiento de la central y de sus muchas opciones. Cuando se programa con el teclado, ciertas direcciones se programan usando diversos métodos. Estos métodos se describen a continuación. Cada sección del manual hará referencia al tipo adecuado de método de programación.

4.2.1 Programación Hexa (Direccional)

Las direcciones 000 a 043 y 300 a 527 se programan con el método de Programación Direccional. En este modo, se puede ingresar cualquier dígito hexa del 0 al F donde las teclas **[1]** a **[9]** representan los dígitos 1 a 9; las otras teclas representan los dígitos hexadecimales A al F como muestra la Figura 23. Para programar con este método:

1. Pulsar **[ENTRAR]** + Código de Instalador. La tecla **[ENTRAR]** parpadeará para indicar que se está en modo de programación (teclado LED solamente).
2. Ingresar los 3 dígitos de la dirección deseada. El teclado mostrará los datos de 2 dígitos guardados actualmente en esta dirección, como muestra la Figura 23.
3. Ingresar los datos de 2 dígitos; luego de ingresar esta información, no es necesario presionar ENTRAR, el software guardará automáticamente los datos en la dirección seleccionada.
4. Volver al paso 2 para seguir programando o pulsar **[BORRAR]** para salir del modo de programación.

Figura 23: Programación Hexadecimal (Direccional)

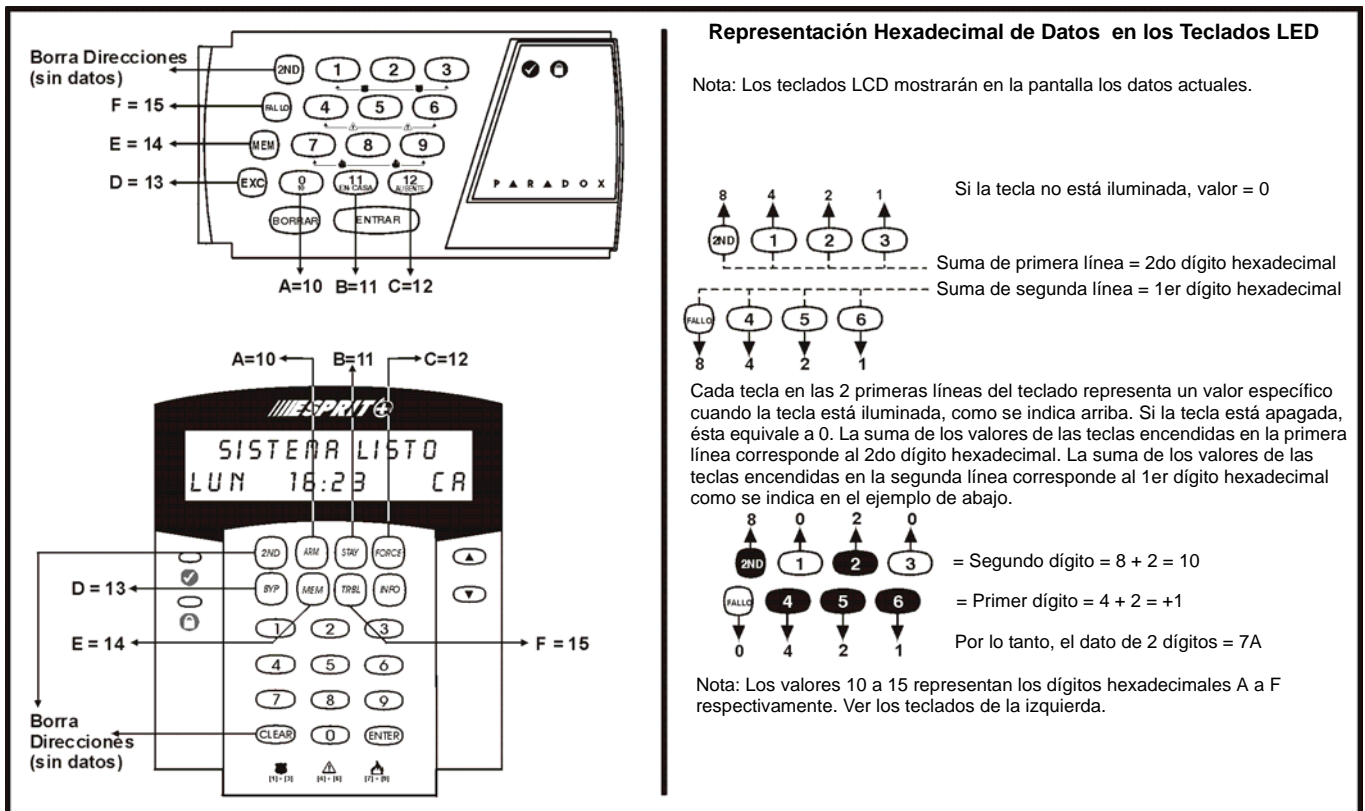

4.2.2 Programación Secuencial

Este es un método alternativo a la Programación Direccional. Las Direcciones (000 a 043 y 300 a 527) programadas en el método de Programación Direccional se agrupan en 68 secciones donde cada sección contiene 4 direcciones (i.e. sección 00 = direcciones 000 a 003). Emplear este método permite programar 8 dígitos (4 direcciones) sin tener que salir y volver a ingresar direcciones. Al ingresar el último dígito, el software avanza automáticamente a la siguiente sección.

Ejemplo: Si se completa la Guía de Programación de los Sistemas 728 Ultra y 738 Ultra con los datos deseados, se puede programar las 68 secciones ingresando todos los dígitos sin tener que presionar [ENTER] o entrar cualquier otra dirección. Esto reduce grandemente el tiempo de programación.



El teclado no mostrará los datos actuales en el método de Programación Secuencial

Para programar con el método de Programación Secuencial:

1. Pulsar [ENTRAR] + Código de Instalador + [7]. Las teclas [ENTRAR] y [2ND] parpadean para indicar que se está en modo de programación secuencial (teclado LED solamente).
2. Ingresar los 2 dígitos de la sección (00 a 67). La tecla [ENTRAR] permanece iluminada y la tecla [2ND] se apaga. (teclado LED solamente).
3. Ingresar los datos de 8 dígitos para programar la sección. El teclado emite un tono "biip" para indicar que la sección fue programada, los datos fueron guardados y el software avanzó a la siguiente sección.
4. Volver al paso 3 para seguir programando o pulsar [BORRAR] para salir del modo de programación.

4.2.3 Programación Decimal

Las direcciones 044 a 061 son programadas usando el método de Programación Decimal. Los valores ingresados deben contener 3 dígitos de 000 a 255. Para programar con el método de Programación Decimal:

1. Pulsar [ENTRAR] + Código de Instalador. La tecla [ENTRAR] parpadea para indicar que se está en modo de programación (sólo teclado LED).
2. Ingresar los 3 dígitos de la dirección (044 a 061). El teclado mostrará ahora los datos de 3 dígitos guardados en la dirección, como indica la Figura 24.
3. Ingresar los 3 dígitos de los datos (decimales); después de ingresar los datos no es necesario pulsar [ENTRAR], el software guardará automáticamente los datos en la dirección seleccionada.
4. Volver al paso 2 para seguir programando o pulsar [BORRAR] para salir del modo de programación.

Figura 24: Representación Decimal Para Teclados LED

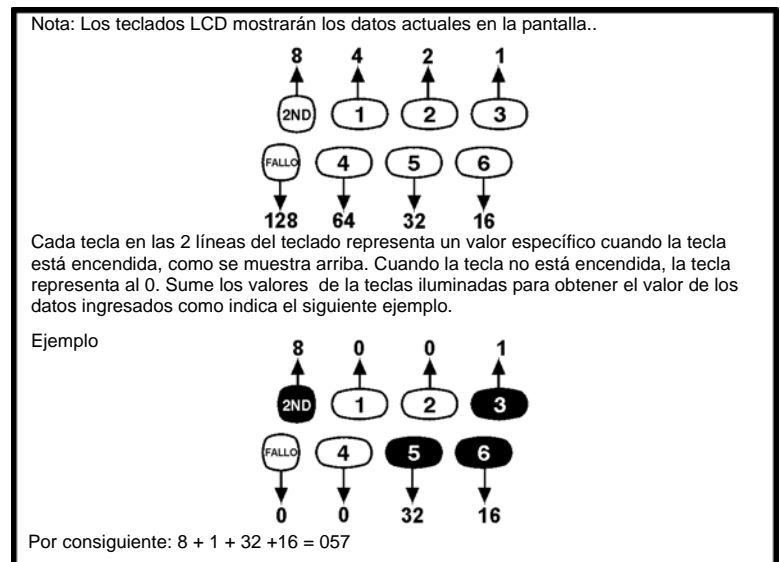

4.2.4 Programación por Selección de Funciones

Las direcciones 062 a 126 son programadas usando el método de Programación por Selección de Funciones. En este método, cada tecla en cada dirección en el teclado representa una opción o función. Al pulsar una tecla, ésta se iluminará y al pulsarla nuevamente se apagará. La condición de Encendido (ON) /Apagado (OFF) de cada tecla determina la función seleccionada. Para programar con el método de Programación por Selección de Funciones:

1. Pulsar [ENTRAR] + Código de Instalador. La tecla [ENTRAR] parpadea para indicar que se está en modo de programación.
2. Ingresar los 3 dígitos de la dirección (062 a 126). Después de ingresar la dirección, el teclado mostrará el estado de la función. La condición de ON/OFF de las teclas determina la función seleccionada como se describe en la *Guía de Programación de los Sistemas 728 Ultra y 738 Ultra* y en las respectivas secciones de este manual. Encender/ Apagar las teclas pulsando la tecla adecuada hasta que la opción deseada sea configurada. Pulsar luego la tecla [ENTRAR] para aceptar. Se escuchará un tono de confirmación indicando que las opciones fueron aceptadas. La tecla [ENTRAR] parpadeará para indicar que el software está esperando la próxima dirección (teclado LED solamente).
3. Volver al paso 2 para continuar con la programación o pulsar [BORRAR] para salir del modo de programación.

Parte 5: Configuración de la Central para Espload

5.1 Opciones de Respuesta de la Central

Programación Secuencial – Sección 00 ⇔ Programación Direccional – Dirección 003

De fábrica: Salto de Contestador Automático Deshabilitado; Número de Timbres = 08

Las dos opciones siguientes definen cómo contesta la central una llamada desde una PC equipada con Espload.

Para que el software Espload pueda comunicarse a distancia con la central, llamar al lugar de instalación dos veces usando el software Espload. Para hacer esto, programar el primer dígito de la dirección 003 con cualquier valor de 1 a F. (ver la Tabla 3). Este valor representa el tiempo que la central esperará entre la primera y la segunda llamada. Usando el software Espload, llamar al sitio de la instalación y al segundo timbre del teléfono presionar **[ENTRAR]** en el teclado de la PC para colgar. Luego de colgar, Espload esperará diez segundos antes de llamar nuevamente al lugar de la instalación. Si el lugar de la instalación es llamado nuevamente dentro del periodo de tiempo programado, la central se adelantará al contestador automático o al fax, pues contestará al primer timbre. Para deshabilitar esta opción, programar **[2ND]** ó **[1]** como el primer dígito en la dirección 003.

*Ejemplo: Una instalación de seguridad usa un contestador automático el cual responde el teléfono luego de tres timbres. El primer dígito de la dirección 003 ha sido programado con 5 (40 seg) y el segundo dígito ha sido programado con 8. Cuando se llame por primera vez al lugar de la instalación con el software Espload, esperar dos timbres y pulsar **[ENTRAR]** en el teclado de la PC. El software Espload esperará diez segundos antes de llamar de nuevo al lugar de la instalación. Si la segunda llamada se hace dentro de los siguientes 40 segundos, la central contestará la llamada al primer timbre. Si la segunda llamada se produce después de 40 segundos, la central no contestará y el contestador automático responderá la llamada al tercer timbre.*

Tabla 3: Opciones de Salto de Contestador Automático

[2ND] ó [1] = Salto de Contestador Automático deshabilitado			
[2] = 16 segundos	[4] = 32 segundos	[6] = 48 segundos	[8] a [F] = 60 segundos
[3] = 24 segundos	[5] = 40 segundos	[7] = 56 segundos	

[ENTRAR] + código de Instalador + **[0] [0] [3]** + 1er dígito + 2do dígito (01 a 15 rings) + **[ENTRAR]**

El segundo dígito representa el número de timbres que la central espera antes de contestar una llamada. Si la llamada no es contestada antes del número de timbres preprogramados, la central la contestará. Notar que la central restaura el conteo de timbres cada 64 segundos. Por lo tanto, si alguien o un contestador automático contesta la llamada antes que el número de timbres preprogramados haya transcurrido, la central guarda en memoria el número de timbres durante 64 segundos. Si se cuelga y vuelve a llamar al lugar de instalación dentro de los 64 segundos siguientes, la central seguirá la cuenta de timbres desde la primera llamada. Al alcanzar el número total de timbres, la central contestará la llamada. El número de timbres puede configurarse de 1 a 15 programando el segundo dígito de la dirección 003 con cualquier dígito hexadecimal de 1 a F. Para deshabilitar esta opción, programar el segundo dígito con **[2ND]**.

*Ejemplo: Dirección 003 = **[2ND] [8]**. Usando el programa Espload, se llama a una instalación de seguridad donde no hay instalados contestadores automáticos o faxes y no hay nadie en casa. Ya que no hay quien conteste, la central contestará la llamada al octavo timbre. Si alguien efectivamente estaba en casa y contesta el teléfono, digamos, al tercer timbre, la central mantendrá estos tres timbres en memoria por 64 segundos. Si se cuelga y llama nuevamente dentro de los 64 segundos, la central contestará la llamada al quinto timbre. Si se llama de nuevo después de los 64 segundos, el conteo de timbres se restaurará y la central contestará al octavo timbre.*



Si se programa cuatro o menos timbres, la central siempre reinicializará el contador de “timbres”.

5.2 Identificador de la Central

Programación Secuencial – Sección 01 ⇔ Programación Direccional – Direcciones 004 y 005

Este código de cuatro dígitos identifica la central con el software Espload antes de iniciar la carga de información. Programar los mismos códigos de 4 dígitos en la central y en el software Espload antes de intentar establecer comunicación. Si los códigos no son iguales, la central no establecerá comunicación. Ingresar cualquier dígito hexadecimal de 0 a F.

[ENTRAR] + código de Instalador + **[0] [0] [4]** + Primeros 2 dígitos + **[0] [0] [5]** + Últimos 2 dígitos + **[ENTRAR]**

5.3 Contraseña de PC

Programación Secuencial – Sección 01 ⇔ Programación Direccional – Direcciones 006 y 007

Esta contraseña de cuatro dígitos, identifica la PC con la central antes de comenzar el proceso de carga de información. Ingresar la misma clave a la central y al software Espload. Si las contraseñas no son iguales, Espload no establecerá comunicación. Ingresar cualquier dígito hexadecimal de 0 a F.

[ENTRAR] + código de Instalador + **[0] [0] [6]** + Primeros 2 dígitos + **[0] [0] [7]** + Últimos 2 dígitos + **[ENTRAR]**

5.4 Número de Teléfono de PC

Sección Secuencial 02 y 03 ⇨ Programación Direccional – Dirección 008 a 015

La central marca este número al intentar comunicarse con la PC (ver *Llamar a Espload* aquí abajo). No hay número de fábrica y se puede programar cualquier número de 0 a 9 hasta un máximo de 16 dígitos. Si se desea incluir un dígito o función especial, ver la Tabla 5 en pág. 18. Si el N° de teléfono tiene menos de 16 dígitos, pulsar la tecla **[FALLO]** para indicar el fin del número.

[ENTRAR] + código de Instalador + **[7]** + **[0]** **[2]** + Número de Teléfono (si menos de 16 dígitos pulsar **[FALLO]**) + **[ENTRAR]**

5.5 Llamar a Espload

Programación con Tecla Funcional ⇨ Tecla **[FALLO]**

La central marca el número telefónico ingresado en las direcciones 008-015 (ver *Número de Teléfono de PC* arriba) para comunicarse con el software Espload. La central y la PC verificarán que el Identificador de la Central y la Contraseña de PC coinciden antes de establecer comunicación. (ver *Identificador de la Central* y *Contraseña de PC* en pág. 14). Espload debe estar en modo "wait for dial tone" (esperando tono de marcado)

Pulse **[ENTRAR]** + (código de Instalador, Maestro o de Usuario 1) + **[FALLO]**

5.6 Responder a Espload

Programación con Tecla Funcional ⇨ Tecla **[AUSENTE]/[FORZADO]**

Al ingresar la siguiente secuencia de código, se puede forzar manualmente la central para que conteste cualquier llamada del software Espload. Esta opción también puede usarse para realizar una carga /descarga local de datos al conectar la PC directamente a la central mediante un adaptador de línea telefónica ADP-1 y respondiendo manualmente a Espload desde la central. En Espload ir a:

Main Menu (Menú Principal) ⇨ *Program Setup (Config. de Programa)* ⇨ *Modem & Printer Config. (Config. Módem e Impresora)*
Definir "Dialing Condition" (Condición de Marcado) en "Blind dial" (Marcado Directo). Programar el teléfono de la central en Espload y seguir las instrucciones del adaptador ADP-1. Cuando la PC haya marcado, pulsar:

[ENTRAR] + (código de Instalador, Maestro o de Usuario 1) + **[AUSENTE]/[FORZADO]**

5.7 Cancelar Comunicación

Programación con Tecla Funcional ⇨ Tecla **[EN CASA]**

Usar el Código de Instalador para cancelar todas las comunicaciones y borrar cualquier evento no reportado de la memoria hasta el próximo evento a reportar. Usar el Código Maestro o de Usuario 1 para cancelar los intentos de comunicación con el software Espload.

[ENTRAR] + (código de Instalador, Maestro o de Usuario 1) + **[EN CASA]**

5.8 Retornar Llamada

Programación por Selección de Funciones ⇨ Dirección 086; Tecla **[4]**

De fábrica: Retornar Llamada Deshabilitado

Cuando una PC que usa el software Espload intenta comunicarse con la central, para una mayor seguridad la central puede colgar y luego retornar la llamada a la PC para verificar los códigos de identidad y restablecer comunicación. Cuando la central responde la llamada, verifica si la Identidad de la Central y la Contraseña de PC corresponden y si efectivamente lo hacen, la central colgará y llamará a la PC nuevamente. Espload se pondrá automáticamente en modo "Esperando tono de marcar", listo para responder cuando la central lo llame. Notar que el Número de Teléfono de la PC (ver sección 5.4 en pág. 15) debe estar programado para poder usar la opción "Retornar Llamada".

Tecla **[4]** OFF: Retornar Llamada Deshabilitado

Tecla **[4]** ON: Retornar Llamada Habilitado

[ENTRAR] + código de Instalador + **[0]** **[8]** **[6]** + **[4]** ON/OFF + **[ENTRAR]** dos veces

5.9 Transmisión Automática de Memoria de Eventos

Programación por Selección de Funciones ⇨ Dirección 088; Tecla **[2ND]**

De fábrica: Transmisión Automática de Memoria de Eventos Deshabilitada

Cuando la memoria de eventos se llena hasta un 50% de su capacidad, la central hará dos intentos de comunicarse con la PC. La central marcará el Número de Teléfono de PC (ver *Número de Teléfono de PC* arriba) programado en las direcciones 008 a 015. El programa Espload debe estar en modo "wait for dial tone" (esperando tono de marcado). Cuando el sistema establezca comunicación, transmitirá los eventos de la memoria al software Espload. Si la transmisión es interrumpida antes de que toda la información llegue a la PC o si dos intentos de comunicación no son exitosos, el sistema esperará hasta que la memoria este completamente llena para intentar comunicarse nuevamente con el software Espload. Cuando la memoria está llena, cada nuevo evento que se guarde borrará el más antiguo que se encuentre en memoria.

Tecla **[2ND]** OFF: Transmisión Automática de Memoria de Eventos Deshabilitada

Tecla **[2ND]** ON: Transmisión Automática de Memoria de Eventos Habilitada

[ENTRAR] + código de Instalador + **[0]** **[8]** **[8]** + **[2ND]** ON/OFF + **[ENTRAR]** dos veces

Parte 6: Reporte de Eventos

Figura 25: : Reporte de Eventos

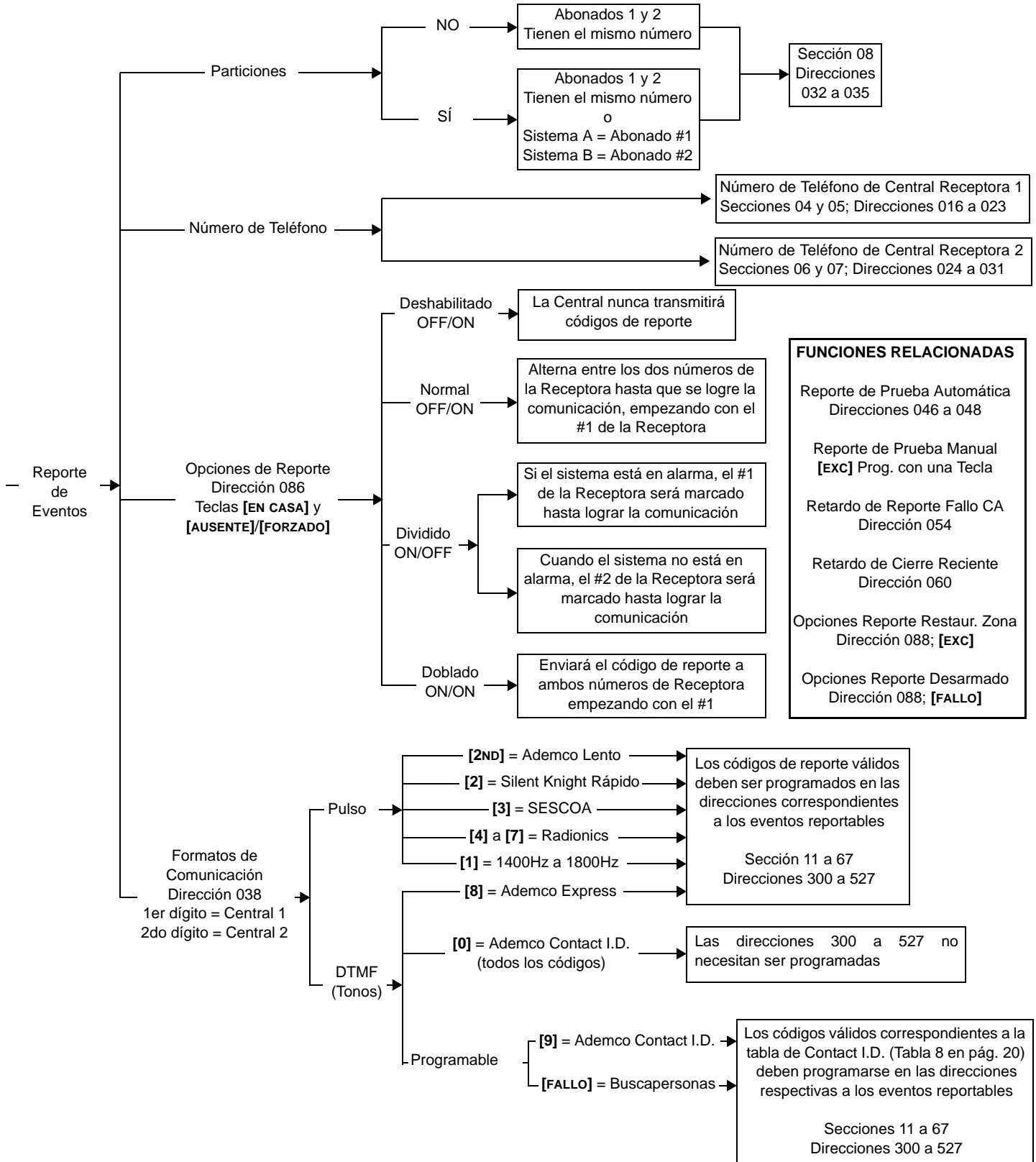

6.1 Opciones de Reporte

Programación por Selección de Funciones ⇨ Dirección 086; Teclas [EN CASA] y [AUSENTE]/[FORZADO]

De fábrica: Reporte Deshabilitado

Cuando un evento específico ocurre, la central intentará reportar el código apropiado (si fue programado) a la Receptora. Las cuatro Opciones de Reporte de la tabla de abajo definen dónde los códigos son reportados. Para establecer comunicación con la receptora, la central accederá a la línea telefónica y esperará máximo 8 segundos por el tono de marcado. Si se detecta un tono de marcado o si transcurren 8 segundos sin tono, la central marcará el Número de Teléfono de la Estación Receptora (NTRC) tal como se define en la tabla de Opciones de reporte más abajo. Si se establece comunicación, la central transmitirá los eventos en la memoria a la Receptora. Si la comunicación falla durante la transmisión, la central marcará el siguiente NTRC, como se define en las opciones de reporte, y reportará solo aquellos eventos que no alcanzaron a ser reportados durante el intento interrumpido. Para más información, ver *Reporte de Códigos de Eventos* en pág. 22

[ENTRAR] + *código de Instalador* + [0] [8] [6] + [EN CASA] y [AUSENTE]/[FORZADO] ON/OFF + [ENTRAR]

Tabla 4: Opciones de Reporte

Tecla [EN CASA]	Tecla [AUSENTE]/[FORZADO]	Opción de Reporte
OFF	OFF	Reporte Deshabilitado
OFF	ON	Reporte Normal
ON	OFF	Reporte Dividido
ON	ON	Reporte Doble

6.1.1 Reporte Deshabilitado

La central nunca reportará ningún código de evento a la Receptora.

6.1.2 Reporte Normal

Al usar el Reporte Normal, los eventos son reportados a la Receptora usando uno de los números telefónicos 1 ó 2. La central marcará en primer lugar el número de teléfono 1 (NTRC1). Si la comunicación falla, el marcador colgará, esperará un determinado período de tiempo y marcará el NTRC2. Esta secuencia se repetirá cuatro veces, alternando el número 1 y 2 (ver Figura 26 en pág. 18) hasta que se logre la comunicación. Después de 8 intentos fallidos, la secuencia de marcado termina y un "reporte de fallo en el comunicador" se ve en el teclado (Tecla [7] ON). Cuando el siguiente evento ocurra (reportable o no), la central comenzará la secuencia de marcado nuevamente.

6.1.3 Reporte Dividido

Cuando el sistema no está en alarma, la central reporta todos los Códigos de Eventos al Número de Teléfono 2 de la Receptora (NTRC2). Si la comunicación falla, el marcador cuelga, espera un determinado período de tiempo y marca el número nuevamente. La central marcará el número 8 veces hasta que se logre comunicación (ver Figura 26 en pág. 18). Después de 8 intentos fallidos, la secuencia de marcado termina y un "reporte de fallo en el comunicador" aparecerá en el teclado (Tecla [7] ON). Al ocurrir el siguiente evento (reportable o no), la central comienza la secuencia de marcado nuevamente.

Cuando el sistema está en alarma, la central reporta todos los Códigos de Eventos al NTRC1. Toda comunicación que se esté realizando (carga/descarga de información al Teléfono 2), cesará inmediatamente y la central marcará el Número 1. Si la comunicación falla, el marcador cuelga, espera un determinado período de tiempo y marca el número nuevamente. La central marcará el número 8 veces hasta que se logre comunicación (ver Figura 26 en pág. 18). Después de 8 intentos fallidos, la secuencia de marcado termina y un "reporte de fallo en el comunicador" aparece en el teclado (Tecla [7] ON). Al ocurrir el siguiente evento (reportable o no), la central comenzará la secuencia de marcado nuevamente.

6.1.4 Reporte Doble

Al usar el Reporte doble, la central reportará cada evento a los dos números de teléfono de Receptora. La central iniciará sus intentos de comunicación con el NTRC1 y si la comunicación falla, el marcador colgará, esperará un tiempo determinado y luego marcará el número de nuevo. La central marcará el número 8 veces hasta que se logre la comunicación (ver Figura 26 en pág. 18). Después de 8 intentos fallidos, la secuencia de marcado termina y un "reporte de fallo en el comunicador" aparece en el teclado (Tecla [7] ON). Si la comunicación fue establecida y los códigos fueron transmitidos o, si luego de 8 intentos la comunicación no pudo ser establecida, la central reportará los mismos códigos de Eventos al NTRC2.

Figura 26: : Opciones de Reporte

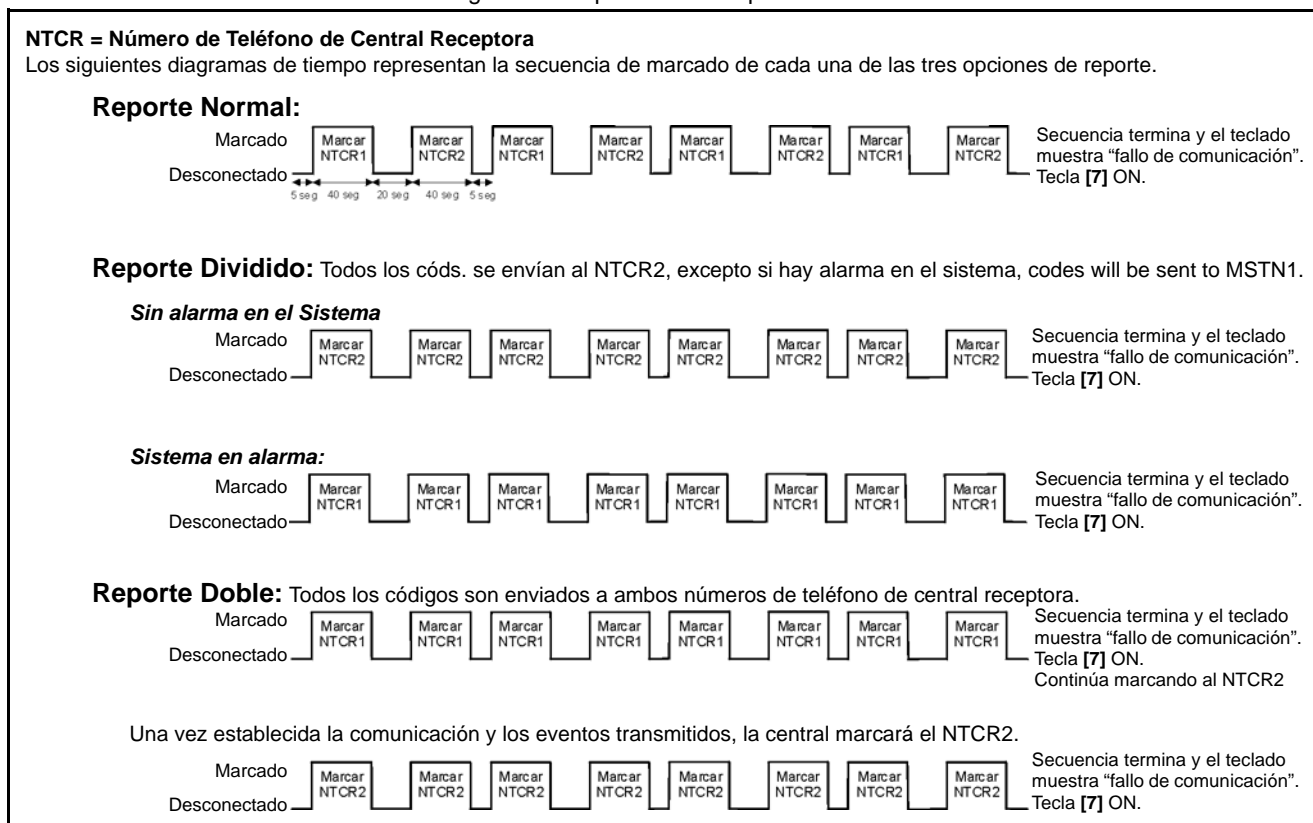

6.2 Número de Teléfono 1 de la Receptora

Secciones Secuenciales 04 y 05 ⇨ Programación Direccional – Dirección 016 a 023

La central marcará el número de teléfono programado al reportar un evento a la Receptora (ver *Opciones de Reporte* en pág. 17). Por ejemplo, si un sistema de alarma está armado y una zona con detector de movimiento se abre, la central puede marcar el número telefónico para enviar el código de evento programado a la PC de la receptora. No hay ningún número de fábrica y se puede programar cualquier número de 0 a 9 con un máximo de 16 dígitos. Si se desea incluir un dígito o función especial, ver la Tabla 5. Si el número de teléfono tiene menos de 16 dígitos, pulsar la tecla [FALLO] para indicar el fin del número de teléfono.

[ENTRAR] + código Instalador + [7] + [0] [4] + Número de Teléfono + [ENTRAR] o [FALLO] si el número tiene menos de 16 dígitos

6.3 Número de Teléfono 2 de la Receptora

Secciones Secuenciales 06 y 07 ⇨ Programación Direccional – Direcciones 024 a 031

La central puede comunicarse con dos números telefónicos de receptora. La central puede, en ocasiones, marcar el segundo número dependiendo de las Opciones de Reporte seleccionadas (ver *Opciones de Reporte* en pág. 17). Si la receptora no tiene un segundo número, se debe ingresar el mismo número que el primero. No hay ningún número de fábrica y se puede programar cualquier número de 0 a 9 hasta un máximo de 16 dígitos. Si se desea incluir un dígito o función especial ver la Tabla 5. Si el número de teléfono tiene menos de 16 dígitos, pulsar la tecla [FALLO] para indicar el fin del número de teléfono.

[ENTRAR] + código Instalador + [7] + [0] [6] + Número de Teléfono + [ENTRAR] o [FALLO] si el número tiene menos de 16 dígitos

Tabla 5: Instrucciones Especiales para el Número de Teléfono

Ingresar instrucciones especiales en los números de teléfono usando las siguientes teclas:			
[0]	= el número "0"	[EXC]	= cambia de pulsos a tonos al marcar
[EN CASA]	= *	[MEM]	= pausa de 4 segundos
[AUSENTE]/[FORZADO]	= #	[FALLO]	= fin del número de teléfono



Ambos números de teléfono de receptora deben ser programados para que el reporte de eventos funcione correctamente.

6.4 Códigos de Abonados del Sistema

Programación Secuencial – Sección 08 ⇨ Programación Direccional – Direcciones 032 a 035

Todos los códs. de reporte son precedidos por un número de abonado de 3 o 4 dígitos para asegurar la correcta identificación en la receptora del sistema de seguridad donde se originó el evento. Por ejemplo, si una zona se abre, la central envía primero el N° de abonado seguido del código de reporte apropiado. En un sistema con particiones, la central puede enviar un N° de abonado separado para cada partición. Esto indica a la Receptora en cual partición se originó el reporte. Para esto, programar un número diferente para cada abonado, donde el cód. de abonado #1 representará la "Partición A" y el cód. de abonado #2 la "Partición B".



Si la partición está deshabilitada, programar los mismos valores para los dos números de abonado.

No hay ningún código de fábrica y se puede ingresar cualquier dígito hexadecimal de 0 a F. De ser necesario, los números de abonado pueden ser de 3 dígitos. Para hacer esto, pulsar la tecla **[2ND]** seguida por el número de abonado de tres dígitos.

[ENTRAR] + *código Instalador* + **[7]** + **[0]** **[8]** + *cód. de Abonado #1 de 4 dígitos* + *cód. de Abonado #2 de 4 dígitos* + **[ENTRAR]**

[ENTRAR] + *cód. Instalador* + **[7]** + **[0]** **[8]** + **[2ND]** + *C. Abonado #1 de 3 Dígitos* + **[2ND]** + *C. Abonado #2 de 3 Dígitos* + **[ENTRAR]**

6.5 Formatos de Comunicación

Programación Secuencial – Sección 09 ⇨ Programación Direccional – Dirección 038

De fábrica: Ademco Lento para ambos números

Esta opción determina el formato que será usado por la central para comunicarse con la Receptora. Se puede seleccionar un formato de comunicación distinto para cada Número de Teléfono de Receptora. Usar la Tabla 6 para seleccionar el formato de comunicación apropiado. El primer dígito representa el Formato de Comunicación para el Número de Teléfono 1 de la Receptora (NTCR1) y el segundo dígito representa el Formato de Comunicación para el Número de Teléfono 2 (NTCR2). A continuación se encontrará una breve descripción de todos los formatos de comunicación disponibles.

[ENTRAR] + *cód. Instalador* + **[0]** **[3]** **[8]** + *1er dígito = (NTCR1)* + *2do dígito = (NTCR2)* + **[ENTRAR]**

Tabla 6: Formatos de Comunicación

Tecla	Tecla
[2ND] = ADEMCO lento (1400Hz, 1900Hz, 10bps)	[6] = RADIONICS con PARIDAD (1400Hz, 40bps)
[1] = (1400Hz, 1800Hz, 10bps)	[7] = RADIONICS con PARIDAD (2.300Hz, 40bps)
[2] = SILENT KNIGHT rápido (1400Hz, 1900Hz, 20bps)	[8] = * ADEMCO express
[3] = SESCOA (2300Hz, 1800Hz, 20bps)	[9] = * ADEMCO contact ID (códigos programables)
[4] = RADIONICS (40bps con 1400Hz "handshake")	[0] = * ADEMCO contact ID (todos los códigos)
[5] = RADIONICS (40bps con 2.300Hz "handshake")	[FALLO] = * FORMATO BUSCAPERSONAS - (marcado personal)
	* = Códigos de abonado de 4 dígitos solamente

6.5.1 Ademco Contact ID (todos los códigos)

Este formato debe usar un código de abonado de 4 dígitos (ver *Códigos de Abonados del Sistema* arriba). Ademco Contact ID es un formato de comunicación rápido que usa transmisión de tonos en lugar de pulsos. Este formato usa también una lista estándar de mensajes predefinidos y códs. de eventos adecuados a las necesidades de instalación básicas. Usando el formato "Todos los códigos", la central genera automáticamente los códs. Contact ID (ver Tabla 7) para cada evento en direcciones 300 a 527. Por lo tanto, no es necesario programar las direcciones 300 a 527.

Las zonas Anuladas pueden ser reportadas automáticamente a la Receptora en el armado (sólo 738 Ultra). Si el primer y segundo dígitos de la Dirección 038 (Formatos de Comunicador 1 y 2) son programados con **[0]**, la próxima vez que se arme el sistema, la central reportará a la receptora la zona(s) que están anuladas.

Tabla 7: Códigos de Eventos Contact ID

Evento en el Sistema	Direcciones de Cód. de Evento	Mensaje de Contact ID	Cód. Contact ID
Alarmas /Restauraciones	400 a 447	Zona de Robo #	130
Alarma /Restauración en Zona 3 si "24hr."	402, 426	Alarma de Fuego	110
Alar. /Rest. en Zona 5 si 2 cables hab.† (sólo 728 Ultra)	404, 428	Alarma de Fuego	110
Armado / Desarmado	301 a 349 / 351 a 399	Armado / Desarmado por Usuario #	401
Anulación de Zona	448 a 471	Anulación de Zona de Robo #	573
Sabotaje de Zona	472 a 495	Sabotaje de Sensor	383
Restauración de Sabotaje de Zona	510	Sabotaje de Sensor	383
Fallo de Alimentación Auxiliar	496 y 504	Fallo del Sistema	300
Sirena Desconectada / Fallo de Corriente Máx.	497 y 505	Fallo de Sirena 1	321
Batería Baja	498 y 506	Batería Baja en Sistema	302
Fallo de CA	499 y 507	Pérdida de CA	301
Fallo de Circuito de Fuego	500 y 508	Fallo de Circuito de Fuego	373

† si detector de humo de 2 cables con ZTA

Tabla 7: Códigos de Eventos Contact ID

Evento en el Sistema	Direcciones de Cód. de Evento	Mensaje de Contact ID	Cód. Contact ID
Pérdida de Hora / Reloj Programado	501 y 509	Reset de Hora / Fecha	625
Restauración de Fallo de SLT	511	Fallo de Telco 1	351
Reporte de Prueba	512	Prueba Periódica	602
Pánico #1 (teclas 1 y 3)	513	Alarma de Pánico	120
Pánico #2 (teclas 4 y 6)	514	Médica	100
Pánico #3 (teclas 7 y 9)	515	Alarma de Fuego	110
Coacción	520	Coacción	121
Tarde para Cerrar o Sin Movimiento	516 y 517	Tarde para Abrir / Cerrar	404
Armado Parcial	518	Anular	570
Cierre Reciente	519	Abrir / Cerrar	400
Conexión de Espload	524	Acceso a Distancia	410
Cambio de Programa	525	Programa Cambiado	306
Fallo de Sin Cierre	521	Inactividad del Sistema	654

6.5.2 Ademco Contact ID (códigos programables)

Este formato debe usar un código de abonado de 4 dígitos (ver *Códigos de Abonados del Sistema* en pág. 19). Ademco Contact ID es un formato de comunicación rápido que usa transmisión de tonos en lugar de pulsos. Usar la lista estándar de mensajes y códigos de eventos Ademco en la Tabla 8 en pág. 20 (versión en Inglés disponible en la Guía de Programación) para programar los códigos de eventos deseados en las direcciones 300 a 527



Ingresar FF para programar el código de reporte de fábrica de Ademco Contact ID cuando se use el formato de reporte Ademco Contact ID (códigos programables).

Tabla 8: Códigos de Eventos Programables Contact ID

Todas las direcciones de **300 a 527** (secciones 11 a 67) programadas con valores diferentes a **[2ND] [2ND]** reportarán los códigos Contact ID correspondientes a los valores programados. Los valores a ser programados deben ser seleccionados a partir de esta tabla.

CID	Código de Reporte	Prog. Valor	CID	Código de Reporte	Prog. Valor
100:	ALARMA AUXILIAR	[2ND] / [1]	300:	FALLO DEL SISTEMA	[2] / [2]
110:	ALARMA DE FUEGO	[2ND] / [2]	301:	PÉRDIDA DE CA	[2] / [3]
111:	ALARMA DE HUMO	[2ND] / [3]	302:	BATERÍA BAJA EN SISTEMA	[2] / [4]
112:	COMBUSTIÓN	[2ND] / [4]	305:	RESET DEL SISTEMA	[2] / [5]
113:	FLUJO DE AGUA	[2ND] / [5]	306:	PROGRAMA CAMBIADO	[2] / [6]
114:	CALOR	[2ND] / [6]	309:	FALLO EN PRUEBA DE BATERÍA	[2] / [7]
115:	ESTACIÓN MANUAL	[2ND] / [7]	320:	FALLO DE RELÉ DE SONIDO	[2] / [8]
116:	CONDUCTO DE AIRE	[2ND] / [8]	321:	FALLO DE SIRENA 1	[2] / [9]
117:	LLAMA	[2ND] / [9]	323:	FALLO RELÉ DE ALARMA	[2] / [0]
118:	PRE-ALARMA	[2ND] / [0]	350:	FALLO DE COMUNICACIÓN	[2] / [EN CASA]
120:	ALARMA DE PÁNICO	[2ND] / [EN CASA]	351:	FALLO DE TELCO 1	[2] / [AUSENTE]
121:	COACCIÓN	[2ND] / [AUSENTE]	354:	FALLO AL COMUNICAR	[2] / [EXC]
122:	PÁNICO SILENCIOSO	[2ND] / [EXC]	370:	FALLO CIRCUITO DE PROTECCIÓN	[2] / [MEM]
123:	PÁNICO AUDIBLE	[2ND] / [MEM]	371:	CIRCUITO DE PROTECCIÓN ABIERTO	[2] / [FALLO]
130:	ALARMA DE ROBO	[2ND] / [FALLO]	372:	CORTO CIRCUITO DE PROTECCIÓN	[3] / [2ND]
131:	ALARMA DE PERÍMETRO	[1] / [2ND]	373:	FALLO DE CIRCUITO DE FUEGO	[3] / [1]
132:	ALARMA DE ROBO INTERNO	[1] / [1]	382:	FALLO DE SENSOR	[3] / [2]
133:	ROBO DE 24HRS	[1] / [2]	383:	SABOTAJE DE SENSOR	[3] / [3]
136:	ROBO PERÍMETRO EXTERNO	[1] / [3]	400:	ABRIR / CERRAR	[3] / [4]
137:	ALARMA DE SABOTAJE	[1] / [4]	401:	ARMADO / DESARMADO POR USUARIO #	[3] / [5]
138:	PRE-ALARMA DE ROBO	[1] / [5]	402:	GRUPO ARMADO / DESARMADO	[3] / [6]
140:	ALARMA GENERAL	[1] / [6]	403:	ARMADO / DESARMADO AUTOMÁTICO	[3] / [7]
150:	ALARMA AUX. DE 24 HORAS	[1] / [7]	404:	TARDE PARA ABRIR / CERRAR	[3] / [8]
151:	DETECCIÓN DE GAS	[1] / [8]	407:	ARMADO A DISTANCIA DESDE PC	[3] / [9]
152:	REFRIGERACIÓN	[1] / [9]	410:	ACCESO A DISTANCIA	[3] / [0]
153:	PÉRDIDA DE CALOR	[1] / [0]	441:	ARMADO / DESARMADO - EN CASA	[3] / [EN CASA]
154:	FILTRACIÓN DE AGUA	[1] / [EN CASA]	570:	ANULAR	[3] / [AUSENTE]
155:	FISURA LÁMINA METÁLICA	[1] / [AUSENTE]	572:	ANULAR ZONA DE 24 HORAS	[3] / [EXC]
156:	ALARMA DE FALLO DIURNO	[1] / [EXC]	573:	ANULACIÓN DE ZONA DE ROBO #	[3] / [MEM]
157:	BAJO NIVEL DE GAS	[1] / [MEM]	574:	ANULACIÓN DE GRUPO	[3] / [FALLO]
158:	TEMPERATURA ALTA	[1] / [FALLO]	601:	PRUEBA MANUAL	[4] / [2ND]
159:	TEMPERATURA BAJA	[2] / [2ND]	602:	PRUEBA PERIÓDICA	[4] / [1]
161:	PÉRDIDA FLUIDO DE AIRE	[2] / [1]	625:	RESET DE HORA / FECHA	[4] / [2]
			654:	INACTIVIDAD DEL SISTEMA	[4] / [3]

6.5.3 Ademco Express

Este formato de alta velocidad transmite eventos de 2 dígitos (00 a FF) programados en las direcciones 300 a 527 a una velocidad de 2 seg. por evento. A diferencia de otros formatos Ademco, no usa los Códigos de Evento Contact ID. Este formato debe usar un cód. de abonado de 4 dígitos (ver *Códigos de Abonados del Sistema* en pág. 19).

6.5.4 Formato de Reporte a Buscapersonas

Usar este formato permite a la central transmitir códigos de reporte a un buscapersonas o teléfono móvil. Como la central no puede confirmar si la transmisión tuvo éxito o no (sin “handshake”), ésta puede ser programada para transmitir datos al busca o teléfono móvil de inmediato, o transmitirlos al término de un retardo de buscapersonas programado (*Retardo de Buscapersonas* en pág. 21) El número de abonado y el código de reporte se incluyen en cada llamada. Para más informaciones, ver *Opciones de Transmisión de Formato de Buscapersonas* en pág. 21 y *Opción de Reporte de Eventos a Buscapersonas* en pág. 21. Usar la lista estándar de mensajes y códigos de eventos Ademco en la Tabla 8 en pág. 20 para programar los códigos de eventos deseados en las direcciones 300 a 527.



Ingresar FF para programar el código de reporte de fábrica de Ademco Contact ID cuando se use el formato de reporte a Buscapersonas.

6.5.5 Formatos de Pulso Estándar

La central acepta los siguientes formatos de reporte de pulso (ver Tabla 6 en pág. 19): Ademco lento, Silent Knight, Sescoa, y Radionics.

6.6 Retardo de Buscapersonas

Programación Secuencial – Sección 09 ⇨ Programación Direccional – Dirección 037 (1er Dígito)

De fábrica: 2nd = 8 segundos

Al usar el Formato de Reporte a Buscapersonas (ver arriba) y dependiendo de las Opciones de Transmisión de Formato de Buscapersonas (ver abajo), el Retardo de Buscapersonas representará el tiempo que el Formato de Buscapersonas esperará antes de transmitir los datos o el tiempo durante el cual los datos serán transmitidos continuamente. Ingresar **[2ND]** ó **[1]** a **[F]** para programar un valor de 8 a 120 segundos. Ver en la Tabla 9 en pág. 21 los Valores del Retardo de Buscapersonas.

Tabla 9: Valores del Retardo de Buscapersonas

Tecla	Tecla	Tecla
[2ND] ó [1] = 8 segundos	[6] = 48 segundos	[EN CASA] = 88 segundos
[2] = 16 segundos	[7] = 56 segundos	[AUSENTE]/[FORZADO] = 96 segundos
[3] = 24 segundos	[8] = 64 segundos	[EXC] = 104 segundos
[4] = 32 segundos	[9] = 72 segundos	[MEM] = 112 segundos
[5] = 40 segundos	[0] = 80 segundos	[FALLO] = 120 segundos

6.7 Opciones de Transmisión de Formato de Buscapersonas

Programación por Selección de Funciones ⇨ Dirección 090; Tecla [MEM]

De fábrica: Seguir Retardo de Buscapersonas

El Formato de Reporte a Buscapersonas puede configurarse para transmitir de inmediato o para transmitir al término de un retardo de buscapersonas. Habilitar la dirección 090 tecla **[MEM]** para transmitir de inmediato (marcado personal) el código(s) de reporte a un buscapersonas o teléfono móvil. El Retardo de Buscapersonas en dirección 037 se convierte entonces en el tiempo que la central continuará transmitiendo el código(s) de reporte a un buscapersonas o teléfono móvil. Deshabilitar la dirección 090 tecla **[MEM]** para configurar la central para que transmita el código(s) de reporte a un buscapersonas o teléfono móvil sólo después que haya terminado el Retardo de Buscapersonas (ver sección 6.6).

Tecla **[MEM]** OFF: Formato de Reporte a Buscapersonas sigue Retardo de Buscapersonas

Tecla **[MEM]** ON: Formato de Reporte a Buscapersonas transmite inmediatamente (marcado personal)

[ENTRAR] + código de Instalador + **[0] [9] [0]** + **[MEM]** ON/OFF + **[ENTRAR]**



Por lo menos un formato de reporte en la dirección 038 debe ser puesto como formato de Buscapersonas para poder usar las Opciones de Transmisión de Formato de Buscapersonas.

6.8 Opción de Reporte de Eventos a Buscapersonas

Programación por Selección de Funciones ⇨ Dirección 090; Tecla [FALLO]

De fábrica: Sólo reporta alarmas

El Formato de Reporte a Buscapersonas puede ser configurado para transmitir sólo los eventos de alarmas o todos los eventos. Habilitar la dirección 090 tecla **[FALLO]** para transmitir todos los eventos a un buscapersonas o teléfono móvil. Deshabilitar la dirección 090 tecla **[FALLO]** para transmitir sólo los eventos de alarma a un buscapersonas o teléfono móvil.

Tecla **[FALLO]** OFF: Sólo reporta alarmas

Tecla **[FALLO]** ON: Reporta todos los eventos

[ENTRAR] + código de Instalador + **[0] [9] [0]** + **[FALLO]** ON/OFF + **[ENTRAR]**

6.9 Reporte de Códigos de Eventos

Secciones Secuenciales 11 a 67 ⇒ Programación Direccional – Direcciones 300 a 527

Un Código de Evento es un valor hexadecimal de dos dígitos compuesto por números de 00 a FF. Cada dirección entre 300 y 527 representa un evento específico, como se describe mas adelante y en la *Guía de Programación de los Sistemas 728 Ultra y 738 Ultra*. Al ocurrir un evento específico en el sistema, la central intentará transmitir a la Receptora el Código de Evento de 2 dígitos programado en la dirección correspondiente. El método para transmitir los códigos de Evento depende de los Formatos de Comunicación (ver sección 6.5 en pág. 19) y de las Opciones de Reporte (ver *Opciones de Reporte* en pág. 17).



No es necesario programar las direcciones 300 a 527 al usar el formato Ademco Contact ID (todos los códigos). Si se piensa programar la mayoría de direcciones de los códigos de evento, sugerimos usar la Programación Secuencial descrita en sección 4.2.2 en pág. 13. De otro modo, usar la Programación Direccional (sección 4.2.1 en pág. 12).

6.9.1 Códigos de Armado

Secciones Secuenciales 11 a 23 ⇒ Programación Direccional – Direcciones 300 a 349

Cuando el sistema se arma, la central envía el código de evento programado a la Receptora, identificando quien o cómo fue armado el sistema.

6.9.2 Códigos de Desarmado

Secciones Secuenciales 23 a 35 ⇒ Programación Direccional – Direcciones 350 a 399

Cuando el sistema se desarma, la central envía el código de evento programado a la Receptora, identificando quien desarmó el sistema.

6.9.3 Códigos de Alarma

Secciones Secuenciales 36 a 38 ⇒ Programación Direccional – Direcciones 400 a 409 (728 Ultra)

Secciones Secuenciales 36 a 40 ⇒ Programación Direccional - Direcciones 400 a 417 (738 Ultra)

Cuando ocurre una alarma, la central envía el código de evento programado a la Receptora, identificando la zona que generó la alarma.

6.9.4 Códigos de Restauración

Secciones Secuenciales 42 a 44 ⇒ Programación Direccional – Direcciones 424 a 433 (728 Ultra)

Secciones Secuenciales 42 a 46 ⇒ Programación Direccional – Direcciones 424 a 441 (738 Ultra)

La central enviará el código de evento programado a la Receptora tan pronto como la zona se cierre luego de haber generado una alarma o tan pronto la zona se cierre luego de una sirena. Para mayor información, ver *Opciones de Reporte de Restauración de Zona* en pág. 24.

6.9.5 Códigos de Desconexión de Zona

Secciones Secuenciales 48 a 50 ⇒ Programación Direccional – Direcciones 448 a 457 (728 Ultra)

Secciones Secuenciales 48 a 52 ⇒ Programación Direccional – Direcciones 448 a 465 (738 Ultra)

Si la función de Auto Anulación de Zona (ver pág. 30) está habilitada, la central envía el código de evento programado a la Receptora, identificando las zonas que se desconectaron.

6.9.6 Códigos de Sabotaje

Secciones Secuenciales 54 y 55 ⇒ Programación Direccional – Direcciones 472 a 478 (728 Ultra)

Secciones Secuenciales 54 y 55 ⇒ Programación Direccional – Direcciones 472 a 479 (738 Ultra)

Si las Opciones de Reconocimiento de Sabotaje y Fallo de Cableado están deshabilitadas (ver pág. 38), la central nunca transmitirá estos códigos de eventos. De otro modo, cada vez que un sabotaje sea detectado en una zona, la central transmitirá a la Receptora el Código de Evento programado. Con la Zona de Tecnología Avanzada (ZTA) habilitada (ver pág. 27), cada dirección de Código de Sabotaje representará dos zonas (i.e. para 728 Ultra, Sabotaje 1 = zonas 1 y 2, Sabotaje 2 = zonas 3 y 4, y para para 738 Ultra, Sabotaje 1 = zonas 1 y 9, Sabotaje 2 = zonas 2 y 10, etc.). La central enviará el Código de Evento programado cuando ocurra un sabotaje en una de las zonas.

Tabla 10: Reconocimiento de Sabotaje /Fallo de Zona

728 Ultra y 738 Ultra Sin ZTA	728 Ultra Con ZTA	738 Ultra Con ZTA
[472] - Sabotaje 1 = Entrada 1/Zona 1	[472] - Sabotaje 1 = Entrada 1/Zonas 1 y 2	[472] - Sabotaje 1 = Entrada 1/Zonas 1 y 9
[473] - Sabotaje 2 = Entrada 2/Zona 2	[474] - Sabotaje 3 = Entrada 2/Zonas 3 y 4	[473] - Sabotaje 2 = Entrada 2/Zonas 2 y 10
[474] - Sabotaje 3 = Entrada 3/Zona 3	[476] - Sabotaje 5 = Entrada 3/Zonas 5 y 6	[474] - Sabotaje 3 = Entrada 3/Zonas 3 y 11
[475] - Sabotaje 4 = Entrada 4/Zona 4	[478] - Sabotaje 7 = Entrada 4/Zonas 7 y 8	[475] - Sabotaje 4 = Entrada 4/Zonas 4 y 12
[476] - Sabotaje 5 = Entrada 5/Zona 5 (sólo 738 Ultra)		[476] - Sabotaje 5 = Entrada 5/Zonas 5 y 13
[477] - Sabotaje 6 = Entrada 6/Zona 6 (sólo 738 Ultra)		[477] - Sabotaje 6 = Entrada 6/Zonas 6 y 14
[478] - Sabotaje 7 = Entrada 7/Zona 7 (sólo 738 Ultra)		[478] - Sabotaje 7 = Entrada 7/Zonas 7 y 15
[479] - Sabotaje 8 = Entrada 8/Zona 8 (sólo 738 Ultra)		[479] - Sabotaje 8 = Entrada 8/Zonas 8 y 16

6.9.7 Códigos de Fallo / Restauración de Fallo

Secciones Secuenciales 60 a 63 ⇨ Programación Direccional – Direcciones 496 a 511

Cada una de estas direcciones representa una condición específica de fallo o restauración. La central reporta el cód. de evento adecuado a la receptora si ocurre una de las siguientes condiciones o si la condición volvió a la normalidad.

- 496 - Máx. Corriente Auxiliar: la corriente auxiliar es mayor o igual a 650mA.
- 497 - Sirena Desconectada / Máx Corriente Sirena: Sirena desconectada o su corriente es mayor o igual a 3A.
- 498 - Batería Desconectada/Bajo Voltaje: Batería desconectada o su voltaje es menor o igual a 10.5V.
- 499 - Fallo de Alimentación CA: Voltaje en entrada de CA es menor o igual a 12.5V.
- 500 - Fallo Circuito de Fuego: Sabotaje en zona de fuego (Zona 3 /24Hr. o Zona 5 /24Hr. Si 2 cables con ZTA)
- 501 - Pérdida de Hora: La central detecta un desajuste de la hora en su reloj interno.
- 502 y 503 - Reservado para Uso Futuro
- 504 - Restauración de Máx. Corriente Auxiliar
- 505 - Restauración de Sirena Desconectada: No hay código de restauración para corriente de sirena.
- 506 - Restauración de Batería Desconectada/Bajo Voltaje
- 507 - Restauración Fallo de Alimentación CA
- 508 - Restauración de Fallo de Circuito de Fuego
- 509 - Reloj Programado
- 510 - Todos los códigos de Sabotaje/Fallo (ver sección 6.9.6 en pág. 22) han vuelto a la normalidad.
- 511 - Restauración de Fallo de SLT: La línea telefónica ha sido restaurada luego que la SLT (ver sección 10.1 en pág. 37) detectó la pérdida de línea telefónica.

6.9.8 Códigos Especiales

Secciones Secuenciales 64 a 67 ⇨ Programación Direccional – Direcciones 512 a 527

Cada dirección representa una condición especial en el sistema. Cuando una de estas condiciones especiales ocurre, la central reportará el código de evento asociado con la dirección.

- 512 - Reporte de Prueba: El reporte de prueba ha sido activado manual (ver *Reporte de Prueba Manual* en pág. 24) o automáticamente (ver *Reporte de Prueba Automático* en pág. 23).
- 513 - Pánico 1: Teclas [1] y [3] son pulsadas para activar alarma de Pánico 1
- 514 - Pánico 2: Teclas [4] y [6] son pulsadas para activar alarma de Pánico 2 (ver *Opciones de Pánico del Teclado* en pág. 37).
- 515 - Pánico 3: Teclas [7] y [9] son pulsadas para activar una alarma de Pánico 3
- 516 - Tarde para Cerrar: El Autoarmado "Programado" está habilitado (ver sección 8.1 en pág. 32) y el sistema no se ha armado automáticamente a la hora programada.
- 517 - Sin Movimiento: El Autoarmado "Sin Movimiento" está habilitado (ver sección 8.2 en pág. 32) y ningún movimiento ha ocurrido en el período de tiempo designado.
- 518 - Armado Parcial: Cuando el sistema ha sido armado "Ausente" (forzado), "En Casa", o armado cuando una o más zonas son excluidas.
- 519 - Cierre Reciente: Una alarma ocurre justo después que el sistema ha sido armado (ver Retardo de Cierre Reciente en sección 6.14 en pág. 24).
- 520 - Coacción: La característica de Coacción esta habilitada (ver *Coacción* en pág. 11) y un usuario desarma el sistema usando el Código de Usuario #48.
- 521- Fallo de Sin Cierre: Cuando el tiempo transcurrido desde la última vez que el sistema fue armado es mayor que el programado en el Tiempo de Fallo de Sin Cierre (sección 8.13 en pág. 34).
- 522 y 523 - Reservado para Uso Futuro
- 524 - Conexión de Espload: El software Espload es usado para comunicarse con la central.
- 525 - Cambio de Programa: El código de instalador es usado para ingresar al modo de programación.
- 526 y 527 - Reservado para Uso Futuro

6.10 Reporte de Prueba Automático

Programación Decimal ⇨ Dirección 046 a 048 (**De fábrica: Reporte de Prueba Deshabilitado**)

Programación por Selección de Funciones ⇨ Dirección 090; Tecla [3] (**De fábrica: OFF**)

El código de reporte programado en la dirección 512 será enviado a la Receptora después que un tiempo específico haya terminado. Dependiendo de si la dirección 090 tecla [3] esta ON u OFF, el tiempo especificado puede ajustarse en días u horas. Notar también que si [2Nd] es programado en la dirección 512, nada será reportado.



738 Ultra: la Dirección 046 puede ser definida entre 001 y 254. La dirección 255 está reservada para configurar el Tiempo de Transmisión de Prueba (ver pág. 24) cuando el sistema está armado o desarmado.

Dirección 090 Tecla [3] OFF: El reporte de Prueba Automático será transmitido después que el número de días programado en la dirección 046 y la hora programada en la dirección 047 (horas) y 048 (minutos) hayan pasado. Para deshabilitar esta función, programar 000 en la dirección 046.

[ENTRAR] + código de Instalador + [0] [4] [6] + 3 dígitos (días) + [0] [4] [7] + 3 dígitos (horas) + [0] [4] [8] + 3 dígitos (minutos) + [ENTRAR]

Dirección 090 Tecla [3] ON: El tiempo programado en la dirección 046 es cambiado de días a horas y la dirección 047 será ignorada. El reporte de Prueba Automático será transmitido después que el número de horas programado en la dirección 046 y los minutos programados en la dirección 048 hayan pasado.

Ejemplo: 002 y 030 son programados en las direcciones 046 y 048 respectivamente. Con la dirección 090 tecla [3] ON, el reporte de Prueba Automática será transmitido en el minuto 30 cada 2 horas.

6.11 Tiempo de Transmisión de Prueba (sólo 738)

Programación Decimal ⇔ Dirección 046

Habilitar el Tiempo de Transmisión de Prueba permite a la central enviar una transmisión de prueba cuando el sistema es armado o desarmado, según los datos entrados en direcciones 047 y 048. El cód. de Evento es programado en la dirección 512.

[ENTRAR] + código de Instalador + [0] [4] [6] + [2] [5] [5] + [ENTRAR]

Cuando el sistema está armado, la central transmite el código de reporte de prueba a intervalos regulares cuando se arma la partición. Programar el número de minutos (001 a 255; de fábrica: deshabilitado (000)) entre cada transmisión en dirección 047.

[ENTRAR] + código de Instalador + [0] [4] [7] + valor decimal de 3 dígitos (001 a 255) + [ENTRAR]

Cuando el sistema está desarmado, la central transmite el cód. de reporte de prueba a intervalos regulares cuando se desarma la partición. Programar el N° de minutos (001 a 255; de fábrica: deshabilitado (000)) entre cada transmisión en la dirección 048.

[ENTRAR] + código de Instalador + [0] [4] [8] + valor decimal de 3 dígitos (001 a 255) + [ENTRAR]

6.12 Reporte de Prueba Manual

Programación con Tecla Funcional ⇔ Tecla [EXC]

Si se activa el reporte de prueba, la central enviará el Código de Evento programado en la dirección 512 a la Receptora.

[ENTRAR] + (código de Instalador, Maestro o de Usuario 1) + [EXC]+[ENTRAR]

6.13 Retardo de Reporte de Fallo de Alimentación

Programación Decimal ⇔ Dirección 054

De fábrica: 30 minutos

Después de un fallo de alimentación, la central retardará la transmisión del código de evento programado en la dirección 499 por el tiempo programado en esta dirección (001 a 255 minutos).

[ENTRAR] + código de Instalador + [0] [5] [4] + valor decimal de 3 dígitos (001 a 255) + [ENTRAR]

6.14 Retardo de Cierre Reciente

Programación Decimal ⇔ Dirección 060

De fábrica: Retardo de Cierre Reciente Deshabilitado

El sistema transmitirá el código de cierre reciente programado en la dirección 519 si luego de armar el sistema, una alarma ocurre dentro del período programado en esta dirección (001 a 255 minutos). Programar 000 en la dirección 060 para deshabilitar esta función.

[ENTRAR] + código de Instalador + [0] [6] [0] + valor decimal de 3 dígitos (001 a 255) + [ENTRAR]

6.15 Opciones de Reporte de Restauración de Zona

Programación por Selección de Funciones ⇔ Dirección 088; Tecla [EXC]

De fábrica: Códigos de Restauración de Zona Transmitidos en Corte de Sirena

Con la tecla [EXC] OFF, los códigos de reporte programados en las direcciones 424 a 447 (ver Códigos de Restauración en la sección 6.9.4 en pág. 22) sólo se transmitirán si la zona volvió a la normalidad después de un corte de sirena (ver la sección 8.11 en pág. 34). Con la tecla [EXC] ON, los códigos se transmitirán tan pronto como la zona vuelva a la normalidad (cierre de zona).

Tecla [EXC] OFF Reporte en Corte de Sirena

Tecla [EXC] ON Reporte en Cierre de Zona

[ENTRAR] + código de Instalador + [0] [8] [8] + [EXC] ON/OFF + [ENTRAR]

6.16 Opciones de Código de Reporte de Desarmado

Programación por Selección de Funciones ⇔ Dirección 088; Tecla [FALLO]

De fábrica: Transmisión de Códigos de Desarmado Cuando Usuario Desarma

Con la tecla [FALLO] OFF, los Códigos de Desarmado programados en las direcciones 350-399 (ver sección 6.9.2 en pág. 22) se transmitirán siempre que un Usuario desarme el sistema. Con la tecla [FALLO] ON, la central transmitirá estos códigos cuando un Usuario desarme el sistema en alarma.

Tecla [FALLO] OFF Siempre Reporta Desarmado

Tecla [FALLO] ON Reporta Desarmado Sólo Después de Alarma

[ENTRAR] + código de Instalador + [0] [8] [8] + [FALLO] ON/OFF + [ENTRAR]

Parte 7: Definiciones de Zona

Figura 27: : Funciones Relacionadas con Zonas para 728 Ultra



Figura 28: : Funciones Relacionadas con Zonas para 738 Ultra



7.1 Velocidad de Zona

Programación Decimal ⇨ Dirección 053

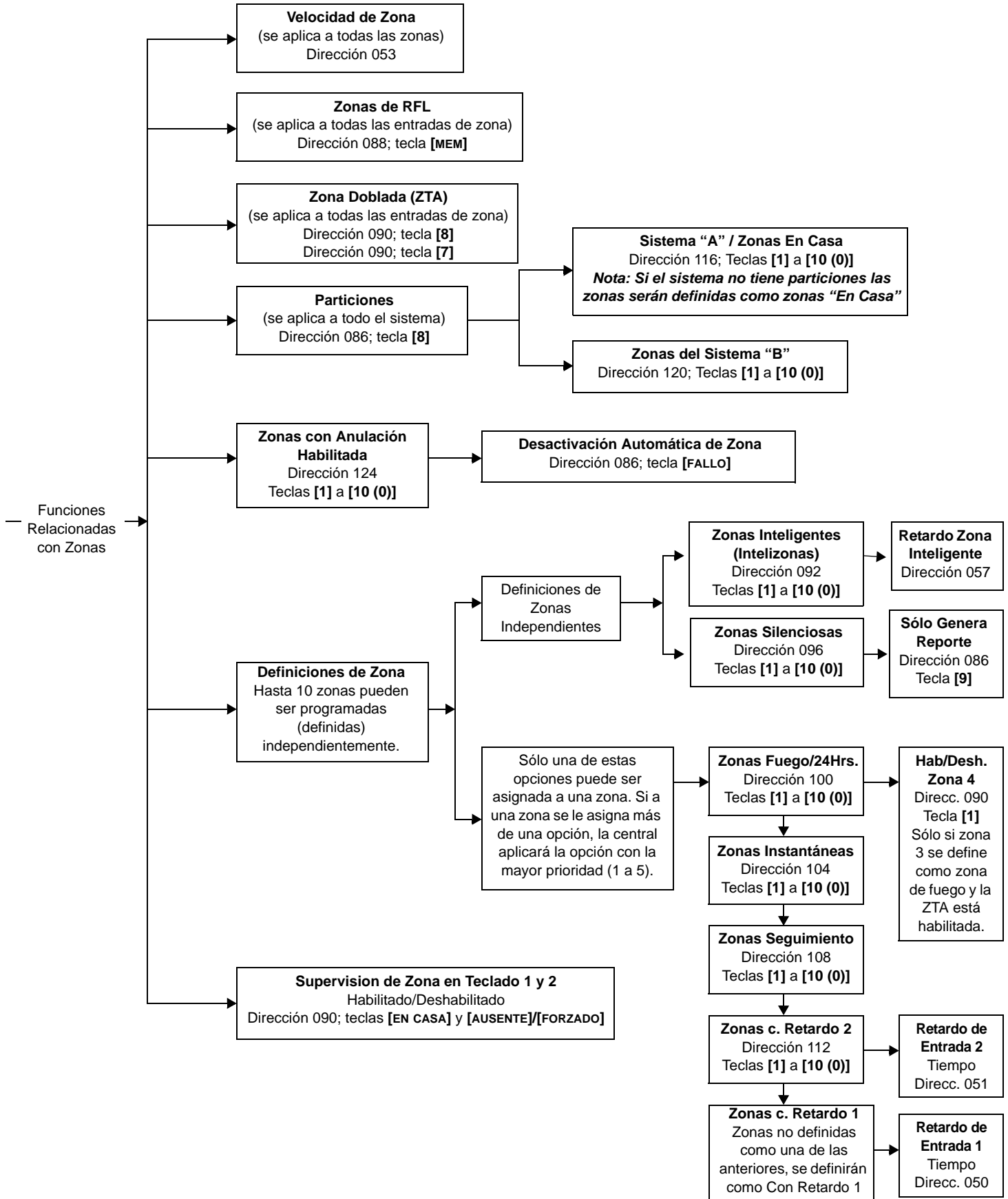
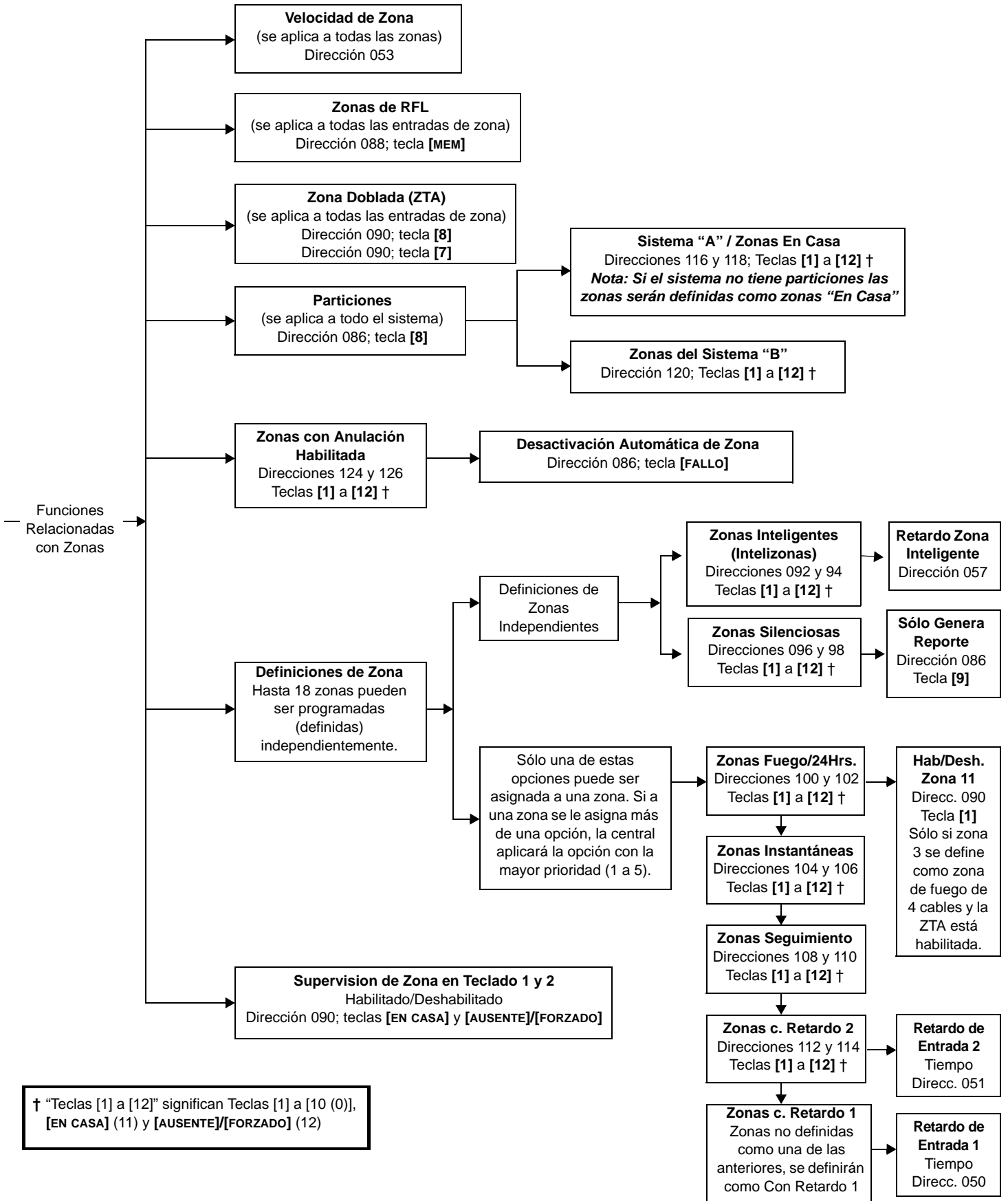
De fábrica: 600mS

La velocidad de zona se aplica a todas las zonas con el sistema armado o desarmado. La velocidad de zona define qué tan rápido la central responderá a una zona abierta. La central no responderá ni reportará una zona abierta hasta que la velocidad de zona programada no haya transcurrido. Todas las demás opciones y definiciones de zona no tomarán lugar hasta que la velocidad de zona no transcurra. La velocidad de zona puede configurarse de 15ms a 3.8s (001 a 255 X 15ms). Esta característica evita que desconexiones momentáneas generen alarmas o reportes innecesarios.

Ejemplo: El sistema está armado y la velocidad de zona se configura para 1.2 segundos. Una zona se abre y cierra en menos de 1.2 segundos pero la central no responderá. (i.e. no enviará reporte, alarma, ni mostrará el evento en el teclado).

[ENTRAR] + código de Instalador + [0] [5] [3] + Valor decimal de 3 dígitos (001 a 255) + [ENTRAR]

7.2 Zonas de Tecnología Avanzada (ZTA)

Programación por Selección de Funciones ⇨ Dirección 090; Tecla [8]

De fábrica: ZTA Deshabilitada

El habilitar la opción ZTA permite instalar dos detectores por cada entrada de zona. Cada detector tendrá su propio número de zona y cada uno transmitirá un código de alarma separado que se verá en el teclado. Para más información sobre la conexión de detectores y cómo son reconocidos por la central, consultar *Conexiones de Zona de Tecnología Avanzada (ZTA)* en pág. 7.

Tecla [8] OFF: ZTA Deshabilitada

Tecla [8] ON: ZTA Habilitada

[ENTRAR] + código de Instalador + [0] [9] [0] + [8] ON/OFF + [ENTRAR]

7.2.1 Cableado Paralelo de ZTA

Programación por Selección de Funciones ⇨ Dirección 090; Tecla [7]

De fábrica: Deshabilitado (Cableado en serie)

Habilitar esta función para conectar las zonas ZTA en paralelo con la entrada de zona. Para más información, ver *Contactos N.C. con Cableado de ZTA en Paralelo* en pág. 9. Habilitar la dirección 090 tecla [7] para establecer en paralelo el cableado de ZTA. Deshabilitar la dirección 090 tecla [7] para establecer en serie el cableado de ZTA.

[ENTRAR] + código de Instalador + [0] [9] [0] + [7] ON/OFF + [ENTRAR]

7.3 Zonas Inteligentes

728 Ultra: Programación por Selección de Funciones ⇨ Dirección 092; Teclas [1] a [10 (0)]

738 Ultra: Prog. p. Selección Funciones ⇨ Dirección 092 y 094; Teclas [1] a [10 (0)], [ENCASA] / [11] y [FORZADO] / [AUSENTE] / [12]

En caso de alarma en una zona definida como Zona inteligente, la central quedará pendiente pero no generará una alarma hasta que una de las siguientes condiciones ocurra dentro de un tiempo determinado (ver *Retardo de Zona Inteligente* en pág. 27):

- Una alarma ocurre en otra zona durante el retardo de zona inteligente.
- La zona que estaba en alarma se ha restaurado y ha vuelto a entrar en alarma durante el retardo de zona inteligente.
- La zona en alarma permanece en esa condición durante todo el retardo de zona inteligente.

Nota: El retardo de zona inteligente sólo comenzará cuando termine la velocidad de zona (ver sección 7.1 en pág. 27).



No usar la función de Zona Inteligente en zonas programadas con algún Retardo de Entrada. Podría ocurrir una alarma cuando se desarme el sistema.

7.3.1 Retardo de Zona Inteligente

Programación Decimal ⇨ Dirección 057

De fábrica: 48 segundos

Se puede configurar el Retardo de Zona Inteligente con valores entre 010 y 255 segundos. Antes que una Zona Inteligente genere una alarma, una de tres condiciones debe ocurrir en este tiempo (ver *Zonas Inteligentes* arriba).

[ENTRAR] + código de Instalador + [0] [5] [7] + valor decimal de 3 dígitos (010 a 255) + [ENTRAR]

7.4 Zonas Silenciosas

728 Ultra: Programación por Selección de Funciones ⇨ Dirección 096; Teclas [1] a [10 (0)]

738 Ultra: Prog. p. Selección Funciones ⇨ Dirección 096 y 098; Teclas [1] a [10 (0)], [ENCASA] / [11] y [FORZADO] / [AUSENTE] / [12]

Usando el método de *Programación por Selección de Funciones* en pág. 13, especificar las zonas que serán definidas como Zonas Silenciosas. Si una alarma ocurre en una Zona Silenciosa, la central reportará la alarma (ver *Reporte de Eventos* en pág. 16) a la Receptora sin activar ninguna sirena. Tomar en cuenta que para la central 728 Ultra, si la zona 3 o la zona 5 (de humo de 2 cables con ZTA) es definida como de 24 horas (zona de fuego), la central generará una alarma audible, sin obedecer la definición de zona silenciosa. Para la central 738 Ultra, si la zona 3 es definida como de Fuego de 4 o 2 cables, la central generará una alarma audible, sin obedecer la definición de zona silenciosa.

7.5 Zonas de "24 Horas" y Zonas de Fuego de Detector de Humo de 4 Cables

728 Ultra: Programación por Selección de Funciones ⇒ Dirección 100; Teclas [1] a [10 (0)]

738 Ultra: Prog. p. Selección Funciones ⇒ Dirección 100 y 102; Teclas [1] a [10 (0)], [ENCASA] / [11] y [FORZADO] / [AUSENTE] / [12]

Usando el método de Programación por Selección de Funciones en pág. 13, especificar que zonas serán definidas como de 24 horas. Las zonas en teclado no deben definirse como de 24 horas. Al margen de la condición de armado del sistema, una zona de "24 horas" abierta siempre genera una alarma. Si la zona 3 es definida como "24Hr.", cambia a "Zona de Fuego" (se debe deshabilitar la compatibilidad con el detector de humo de 2 cables; 086 [EXC] = OFF). Para la central 728 Ultra, la zona 3 puede definirse como zona de 24 Horas si se usa un detector de humo de 2 cables y la ZTA está habilitada.

Conectar los detectores de humo como se describe en *Circuito de Fuego* en pág. 10. Un fallo de circuito de fuego (circuito abierto) causará lo siguiente:

- La central enviará un reporte de fallo del circuito de fuego (si fue programado en la dirección 500) a la receptora.
- Un indicador de fallo, tecla [EN CASA], y un indicador de zona de fuego, tecla [3], parpadearán en el teclado (sólo teclado LED).

Una alarma de fuego (cortocircuito) generará lo siguiente:

- Las alarmas generarán una señal de salida intermitente, sin importar la condición de armado del sistema.
- Las alarmas son siempre audibles, sin importar otras configuraciones programadas.
- La central enviará una Alarma de Fuego (Dirección 402) a la receptora.

7.5.1 Zona 4 Habilitada/Deshabilitada (728 Ultra) o Zona 11 (738 Ultra)

Programación por Selección de Funciones ⇒ Dirección 090; Tecla [1]

De fábrica: Zona 4 Habilitada (728 Ultra) o Zona 11 Habilitada (738 Ultra)

Si la característica de ZTA está habilitada y la zona 3 fue definida como de Fuego de 4 cables, la zona 4 (o Zona 11 para la 738 Ultra) debe deshabilitarse si no se va a usar.

Tecla [1] OFF: Zona 4 (728 Ultra) o 11 (738 Ultra) Habilitada

Tecla [1] ON: Zona 4 (728 Ultra) o 11 (738 Ultra) Deshabilitada

[ENTRAR] + código de Instalador + [0] [9] [0] + [1] ON/OFF + [ENTRAR]

7.5.2 Reconocimiento de Detector de Humo de 2 Cables (Entrada 3)

Programación por Selección de Funciones ⇒ Dirección 086; Tecla [EXC]

De fábrica: Reconocimiento de detector de humo de 2 cables deshabilitado

Habilitar esta función para que la central reconozca los detectores de humo de 2 cables. Con esta función habilitada, la entrada 3 o la zona 3 será reservada para los detectores de humo de 2 cables. Si la ZTA está deshabilitada en la 728 Ultra, el detector de humo de 2 cables será asignado a la zona 3. Si la ZTA está habilitada en la 728 Ultra, el detector de humo de dos cables será asignado a la zona 5. La zona 6 (o zona 11 para la 738 Ultra; si la ZTA está habilitada) será entonces deshabilitada automáticamente para evitar que ocurra un fallo de circuito de fuego. Ver la Figura 22 en pág. 10 para ver cómo conectar los detectores de humo de 2 cables.

Tecla [EXC] OFF: La central no reconoce los detectores de humo de 2 cables

Tecla [EXC] ON: La entrada 3 está reservada para los detectores de humo de 2 cables

[ENTRAR] + código de Instalador + [0] [8] [6] + [EXC] ON/OFF + [ENTRAR]

7.5.3 Reinicialización de Detector de Humo de 2 cables

Para hacer una reinicialización de 30 seg, mantener pulsadas las teclas [BORRAR] y [ENTRAR] en un teclado por 3 seg.

7.6 Zonas Instantáneas

728 Ultra: Programación por Selección de Funciones ⇒ Dirección 104; Teclas [1] a [10 (0)]

738 Ultra: Prog. p. Selección Funciones ⇒ Dirección 104 y 106; Teclas [1] a [10 (0)], [ENCASA] / [11] y [FORZADO] / [AUSENTE] / [12]

Usando la Programación por Selección de Funciones en pág. 13, especificar qué zonas serán definidas como Instantáneas. Si una Zona Instantánea se abre, la central genera una alarma inmediatamente después que termine la Velocidad de Zona.

7.7 Zonas de Seguimiento

728 Ultra: Programación por Selección de Funciones ⇒ Dirección 108; Teclas [1] a [10 (0)]

728 Ultra: Prog. p. Selección Funciones ⇒ Dirección 108 y 110; Teclas [1] a [10 (0)], [ENCASA] / [11] y [FORZADO] / [AUSENTE] / [12]

Usando la método Programación por Selección de Funciones en pág. 13, especificar las zonas que serán definidas como Zonas de Seguimiento. Las zonas de Seguimiento funcionan de la siguiente manera:

- Si una zona de seguimiento se abre y ninguna zona con retardo de entrada se activa; la central genera de inmediato una alarma luego que la velocidad de zona haya transcurrido.
- Si una zona de seguimiento se abre durante el retardo de entrada de otra zona, la central espera hasta el fin del retardo de entrada de la otra zona para generar la alarma.
- Si una zona de seguimiento se abre cuando se activa más de un retardo de entrada, la central espera hasta el fin del retardo de entrada de la zona que se abrió primero, antes de generar la alarma.

7.8 Retardo de Entrada 1

Programación Decimal ⇨ Dirección 050

De fábrica: 45 segundos

Toda zona no definida como Instantánea, de Seguimiento, de Retardo de Entrada 2 o Zona de 24 horas y de Fuego es definida automáticamente con el Retardo de Entrada 1. Puede programarse el Retardo de entrada 1 con un período entre 001 y 255 seg. en la dirección 050. Si una zona definida como Retardo de Entrada 1 se abre en un sistema armado, la central espera el tiempo programado para generar una alarma. Esto da a los usuarios tiempo para desarmar el sistema al entrar en un área protegida.

[ENTRAR] + código de Instalador + [0] [5] [0] + valor decimal de 3 dígitos (001 a 255) + [ENTRAR]

7.9 Retardo de Entrada 2

728 Ultra: Programación por Selección de Funciones ⇨ Dirección 112; Teclas [1] a [10 (0)]

738 Ultra: Prog. p. Selección Funciones ⇨ Dirección 112 y 114; Teclas [1] a [10 (0)], [ENCASA] / [11] y [FORZADO] / [AUSENTE] / [12]

Usando la Programación por Selección de Funciones en pág. 13, especificar las zonas que serán definidas como Retardo de Entrada 2. Si una zona con Retardo de Entrada 2 se abre en un sistema armado, la central espera el Retardo de Entrada 2 (ver pág. 29) para generar una alarma. Esto da a los usuarios tiempo para desarmar el sistema al entrar en un área protegida.

7.9.1 Tiempo de Retardo de Entrada 2

Programación Decimal ⇨ Dirección 051

De fábrica: 45 segundos

Esto se aplica a todas las zonas definidas como de Retardo de Entrada 2 (ver pág. 29). Se puede programar el retardo con un período entre 001 y 255 segundos.

[ENTRAR] + código de Instalador + [0] [5] [1] + valor decimal de 3 dígitos (001 a 255) + [ENTRAR]

7.10 Particiones

Programación por Selección de Funciones ⇨ Dirección 086; Tecla [8]

De fábrica: Deshabilitado

Esta función divide el sistema de alarma en dos sistemas diferentes, identificados como "Sistema A" y "Sistema B". Se puede asignar cada zona al Sistema A, al Sistema B, a ambos sistemas, o a ninguno de ellos. Las particiones funcionan como sigue:

- Las zonas asignadas al Sistema A, se armarán/desarmarán cuando el sistema esté "Sistema A armado/desarmado".
- Las zonas asignadas al Sistema B, se armarán/desarmarán cuando el sistema esté "Sistema B Armado/Desarmado".
- Las zonas asignadas a ambos sistemas ("áreas duales") se armarán cuando el sistema esté en "Sistema A armado", "Sistema B armado" o si los dos sistemas están armados y sólo se desarmarán cuando los dos sistemas estén desarmados.
- Las zonas que no estén definidas en ningún sistema, ("área común") se armarán sólo cuando el sistema esté "Sistema A armado" y "Sistema B armado" y se desarmarán cuando al menos uno de los dos sistemas se desarme.

Para más información sobre el armado y desarmado de particiones, ver *Armado / Desarmado de Particiones* en pág. 41. También, ver *Prioridad de Códigos* en pág. 34.

7.10.1 Sistema A / Zonas En Casa

728 Ultra: Programación por Selección de Funciones ⇨ Dirección 116; Teclas [1] a [10 (0)]

738 Ultra: Programación por Selección de Funciones ⇨ Dirección 116 y 118; Teclas [1] a [10 (0)], [ENCASA] / [11] y [FORZADO] / [AUSENTE] / [12]

Usando la Programación por Selección de Funciones en pág. 13, especificar que zonas serán asignadas al Sistema A o, si el sistema no tiene particiones, las zonas que se identificarán como En casa. Para detalles sobre las zonas del Sistema A ver *Particiones* más arriba. Sobre el Armado En Casa, ver la pág. 41.

7.10.2 Zonas del Sistema B

728 Ultra: Programación por Selección de Funciones ⇨ Dirección 120; Teclas [1] a [10 (0)]

738 Ultra: Programación por Selección de Funciones ⇨ Dirección 120 y 122; Teclas [1] a [10 (0)], [ENCASA] / [11] y [FORZADO] / [AUSENTE] / [12]

Usando la Programación por Selección de Funciones en pág. 13, especifique las zonas que serán asignadas al Sistema B. Para detalles sobre las zonas del Sistema B ver *Particiones* más arriba.

7.11 Zonas con Anulación Habilitada

728 Ultra: Programación por Selección de Funciones ⇨ Dirección 124; Teclas [1] a [10 (0)]

738 Ultra: Programación por Selección de Funciones ⇨ Dirección 124 y 126; Teclas [1] a [10 (0)], [ENCASA] / [11] y [FORZADO] / [AUSENTE] / [12]

Usando la Programación por Selección de Funciones en pág. 13, especificar que zonas serán definidas como Zonas de Anulación. Sólo las zonas de anulación pueden ser usadas en la Anulación Manual de Zonas (ver *Anulación Manual de Zona* en pág. 42) o durante la Auto Anulación de Zona (ver pág. 30).

Las zonas anuladas pueden ser reportadas automáticamente a la central receptora durante el armado (sólo 738 Ultra). Ver *Ademco Contact ID (todos los códigos)* en pág. 19 para más información.

7.11.1 Desactivación Automática de Zona

Programación por Selección de Funciones ⇨ Dirección 086; Tecla **[FALLO]**

De fábrica: Desactivación Automática de Zona Deshabilitada

La central automáticamente anulará cualquier Zona de Anulación que genere 5 alarmas consecutivas en el mismo período de armado. Por lo tanto, la zona ya no generará una alarma. Luego que la central haya anulado una zona, reportará el evento a la Receptora si ha sido programado en las direcciones 448 a 457 (728 Ultra) ó 465 (738 Ultra). El Contador de Desactivación Automática de Zona se reinicializa cuando el sistema es desarmado.

Esta función forma parte de las *Opciones de Reporte de Restauración de Zona* en pág. 24. Si esta opción es configurada para reportar la restauración de zona al término de la sirena, la zona sólo se anulará luego que la sirena haya sonado 5 veces consecutivas en el mismo período de armado. Si la opción es configurada para reportar la zona cuando se cierra, la zona se anulará cuando se abra y cierre 5 veces consecutivas en el mismo período de armado.

Tecla **[FALLO]** OFF: Desactivación Automática de Zona Deshabilitada

Tecla **[FALLO]** ON: Desactivación Automática de Zona Habilitada

[ENTRAR] + código de Instalador + **[0] [8] [6]** + **[FALLO]** ON/OFF + **[ENTRAR]**

7.12 Zonas RFL (Habilitadas/Deshabilitadas)

Programación por Selección de Funciones ⇨ Dirección 088; Tecla **[MEM]**

De fábrica: Habilitado

Si el sistema requiere el uso de resistencias de final de línea de 1kΩ en los terminales de entrada de zona, habilitar ésta opción (Ver *Conexiones de Zona en Teclado* en pág. 5 a *Conexiones de Terminal de Entrada de Zona Simple* en pág. 6).

Tecla **[MEM]** OFF: Entradas de zona usan resistencias RFL

Tecla **[MEM]** ON: Entradas de zona no usan Resistencias RFL

[ENTRAR] + código de Instalador + **[0] [8] [8]** + **[MEM]** ON/OFF + **[ENTRAR]**

7.13 Supervisión de Zona en Teclado 1

Programación por Selección de Funciones ⇨ Dirección 090; Tecla **[EN CASA]**

De fábrica: Deshabilitado

Al usar un teclado definido como Zona en Teclado 1, habilitar esta función. Una vez habilitada, la central verificará la presencia del teclado y de la zona en teclado. Para más información ver *Conexiones de Zona en Teclado* en pág. 5.

Tecla **[EN CASA]** OFF Zona en Teclado 1 Deshabilitada

Tecla **[EN CASA]** ON Zona en Teclado 1 Habilitada

[ENTRAR] + código de Instalador + **[0] [9] [0]** + **[EN CASA]** ON/OFF + **[ENTRAR]**

7.14 Supervisión de Zona en Teclado 2

Programación por Selección de Funciones ⇨ Dirección 090; Tecla **[AUSENTE]/[FORZADO]**

De fábrica: Deshabilitado

Al usar un teclado definido como Zona en Teclado 2, habilitar esta función. Una vez habilitada, la central verificará la presencia de un teclado y de la zona en teclado. Para más información ver *Conexiones de Zona en Teclado* en pág. 5.

Tecla **[AUSENTE]/[FORZADO]** OFF: Zona en Teclado 2 Deshabilitada

Tecla **[AUSENTE]/[FORZADO]** ON: Zona en Teclado 2 Habilitada

[ENTRAR] + código de Instalador + **[0] [9] [0]** + **[AUSENTE]/[FORZADO]** ON/OFF + **[ENTRAR]**

Parte 8: Opciones de Armado/Desarmado y de Alarma

Figura 29: : Funciones Relacionadas con el Armado/Desarmado

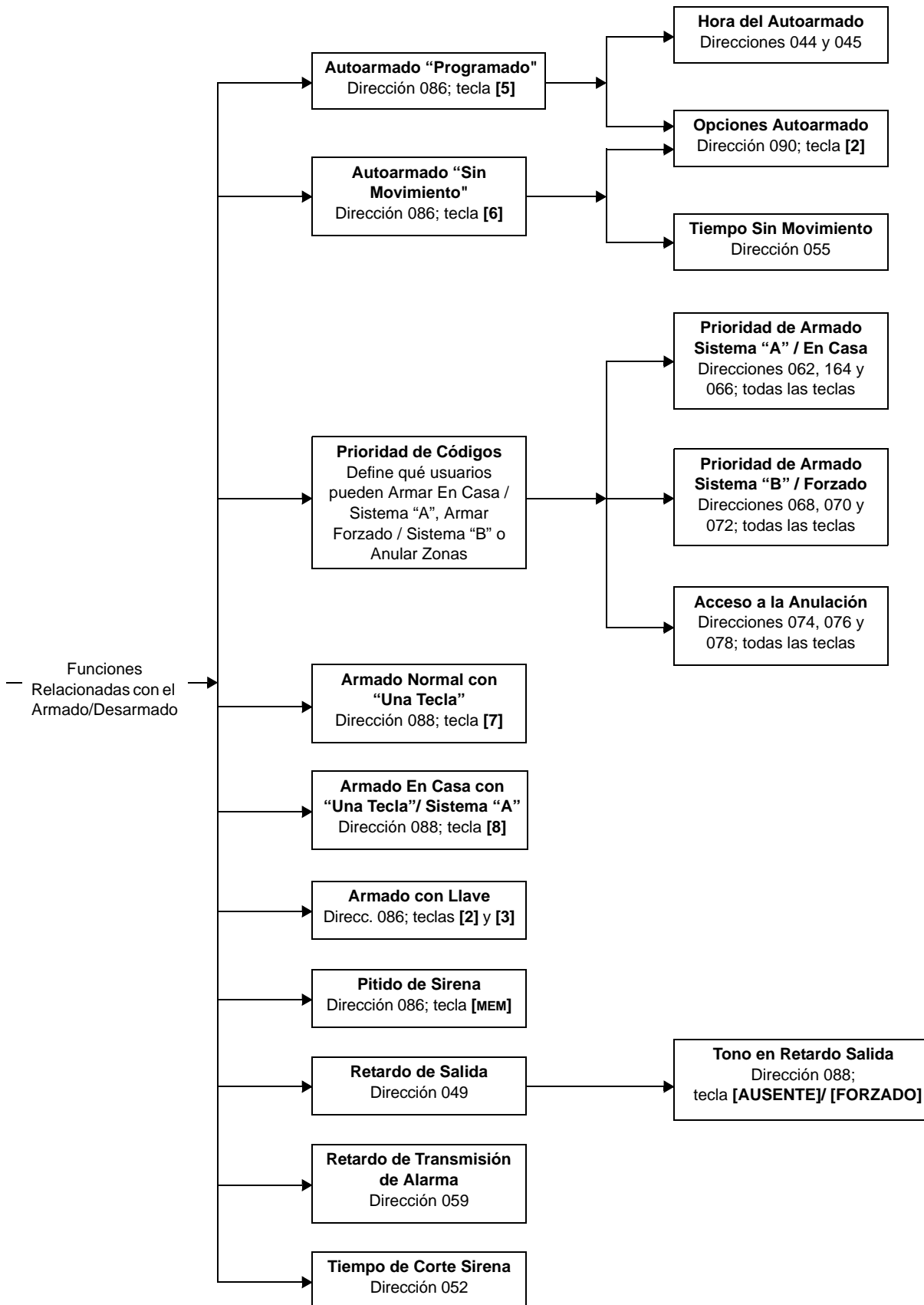

8.1 Autoarmado "Programado"

Programación por Selección de Funciones ⇨ Dirección 086; Tecla [5]

De fábrica: Autoarmado "Programado" Deshabilitado

El sistema de alarma se armará automáticamente a una hora específica cada día. Notar que, como en el armado normal, el sistema no se armará si una zona está abierta, pero siempre enviará un reporte de "tarde para cerrar" a la receptora. De ocurrir esto, el sistema sólo se armará el día siguiente. Si el armado es exitoso, los reportes de armado y de "tarde para cerrar" serán enviados a la receptora. Si no se logró el armado, sólo "tarde para cerrar" es enviado a la receptora. El tipo de armado depende de las *Opciones del Autoarmado* en pág. 32. Programar el Autoarmado como se describe a continuación.

8.1.1 Hora del Autoarmado

La central se armará a sí misma a la hora especificada si el Autoarmado Programado (ver arriba) está habilitado. Programar la hora con el formato de 24 horas (i.e. 8:00pm = 20:00). Hay 2 métodos de programación del Autoarmado:

Programación Decimal ⇨ Direcciones 044 y 045

Programar la hora del Autoarmado en la dirección 044 y los minutos en la dirección 045.

[ENTRAR] + código de Instalador + [0] [4] [4] + Valor decimal de 3 dígitos (horas) + [0] [4] [5] + Valor decimal de 3 dígitos (minutos) + [ENTRAR]

Programación con Tecla Funcional ⇨ Tecla [9]

El código de Usuario 1, Maestro o de Instalador pueden programar la Hora del Autoarmado usando este método.

[ENTRAR] + (código de Instalador, Maestro o de Usuario 1) + [9] + 2 dígitos representando las horas + 2 dígitos representando los minutos + [ENTRAR]

8.1.2 Opciones del Autoarmado

Programación por Selección de Funciones ⇨ Dirección 090; Tecla [2]

De fábrica: Armado Normal

La característica de Autoarmado armará el sistema como se describe en la Tabla 11.

Tabla 11: Opciones del Autoarmado

Tecla [2]	Particiones	Opciones
OFF	OFF	Armado Normal
OFF	ON	Armado de Sistemas A y B
ON	OFF	Armado En Casa
ON	ON	Armado de Sistema A

[ENTRAR] + código de Instalador + [0] [9] [0] + [2] ON/OFF + [ENTRAR]

8.2 Autoarmado Sin Movimiento

Programación por Selección de Funciones ⇨ Dirección 086; Tecla [6]

De fábrica: Deshabilitado

Si la central no detecta ningún movimiento (apertura de zona) por un período de tiempo específico, ésta armará el sistema y transmitirá el código de evento programado en la dirección 517. Nótese que el tipo de armado depende de las *Opciones del Autoarmado* en pág. 32. Programar el Autoarmado Sin Movimiento como se describe a continuación.

Tecla [6]OFF: Autoarmado "Sin Movimiento" Deshabilitado

Tecla [6] ON: Autoarmado "Sin Movimiento" Habilitado

[ENTRAR] + código de Instalador + [0] [8] [6] + [6] ON/OFF + [ENTRAR]

8.2.1 Hora del Autoarmado Sin Movimiento

Programación Decimal ⇨ Dirección 055

De fábrica: Deshabilitado

000 = deshabilitado; (001 a 255) X 15 minutos

Si la característica de Autoarmado Sin Movimiento (ver pág. 32) está deshabilitada y un período de tiempo es programado, la central transmitirá el código de evento programado en la dirección 517, si ningún movimiento es detectado durante el período programado.

[ENTRAR] + código de Instalador + [0] [5] [5] + valor decimal de 3 dígitos (001 a 255) + [ENTRAR]

8.3 Armado Normal con "Una Tecla"

Programación por Selección de Funciones ⇨ Dirección 088; Tecla [7]

De fábrica: Deshabilitado

Un usuario puede armar Normal el sistema presionando la tecla [0] o [ARM] durante 2 segundos.

Tecla [7] OFF: Armado Normal con Una Tecla Deshabilitado

Tecla [7] ON: Armado Normal con Una Tecla Habilitado

[ENTRAR] + código de Instalador + [0] [8] [8] + [7] ON/OFF + [ENTRAR]

8.4 Armado En Casa con Una Tecla/ Sistema A

Programación por Selección de Funciones ⇨ Dirección 088; Tecla [8]

De fábrica: Deshabilitado

Mantener pulsada la tecla [EN CASA] durante 2 segundos para armar "En Casa" el sistema si la función de Particiones está deshabilitada. Si el sistema tiene particiones, la central armará el Sistema "A".

Tecla [8] OFF: Armado En Casa con "Una Tecla" / Sistema A Deshabilitado

Tecla [8] ON: Armado En Casa con "Una Tecla" / Sistema A Habilitado

[ENTRAR] + código de Instalador + [0] [8] [8] + [8] ON/OFF + [ENTRAR]

8.5 Armado con Llave

Programación por Selección de Funciones ⇨ Dirección 086; Teclas [2] y [3]

De fábrica: Deshabilitado

El Usuario puede usar una llave para armar En Casa o para armar/desarmar Normal el sistema. Si el sistema está listo y se pulsa el botón, el sistema se armará. Al presionar el botón nuevamente, el sistema se desarmará. La Llave no desarmará un sistema armado En Casa que esté en alarma. Ver la sección 2.7 en pág. 4 para detalles sobre la instalación de una llave.

Tabla 12: Tabla de Armado con Llave

Tecla [2]	Tecla [3]	Función
OFF	OFF	Deshabilitado
ON	OFF	Deshabilitado
OFF	ON	Armado Total
ON	ON	Armado En Casa *



* Si el sistema tiene particiones, la llave armará el Sistema A solamente.

[ENTRAR] + código de Instalador + [0] [8] [6] + [2] y [3] ON/OFF + [ENTRAR]

8.6 Pitido de Sirena

Programación por Selección de Funciones ⇨ Dirección 086; Tecla [MEM]

De fábrica: Deshabilitado

Con esta función habilitada, la sirena emitirá un tono de medio segundo al armar y dos tonos de medio segundo al desarmar.

Tecla [MEM] OFF: Pitido de Sirena Deshabilitado

Tecla [MEM] ON: Pitido de Sirena Habilitado

[ENTRAR] + Código de Instalador + [0] [8] [6] + [MEM] ON/OFF + [ENTRAR]

8.7 Retardo de Salida

Programación Decimal ⇨ Dirección 049

De fábrica: 60 segundos

El Retardo de Salida se aplica a todas las zonas. Esta opción determina cuanto tiempo tiene el usuario para salir del área protegida antes de que el sistema se arme después de haber ingresado un código de acceso válido. El Retardo de Salida puede ser programado entre 001 a 255 segundos.

[ENTRAR] + código de Instalador + [0] [4] [9] + Valor decimal de 3 dígitos (001 a 255) + [ENTRAR]

8.8 Tono en Retardo de Salida

Programación por Selección de Funciones ⇨ Dirección 088; Tecla [AUSENTE]/[FORZADO]

De fábrica: Deshabilitado

Con esta función habilitada, el teclado emitirá un tono intermitente durante el Retardo de Salida programado (excepto en armado "En Casa"). La frecuencia de los tonos intermitentes aumenta durante los últimos 10 segundos del Retardo de Salida. Para obtener más información acerca del Retardo de Salida, consultar la sección 8.7.

Tecla [AUSENTE]/[FORZADO] OFF: Tono en Retardo de Salida Deshabilitado

Tecla [AUSENTE]/[FORZADO] ON: Tono en Retardo de Salida Habilitado

[ENTRAR] + código de Instalador + [0] [8] [8] + [AUSENTE]/[FORZADO] ON/OFF + [ENTRAR]

8.9 Retardo de Transmisión de Alarma

Programación Decimal ⇨ Dirección 059

De fábrica: Deshabilitado

Este límite de tiempo, de 5 a 63 segundos, es el período de retardo antes de reportar una alarma a la Receptora luego de una condición de alarma. Durante este período, desarmar el sistema cancelará todas las alarmas pendientes y enviará los códigos de restauración. Programar 000 en la dirección 004 para deshabilitar esta función (Máximo 30 segundos en sistemas UL).

[ENTRAR] + código de Instalador + [0] [5] [9] + valor decimal de 3 dígitos (005 a 063) + [ENTRAR]

8.10 Opciones de Zonas Silenciosas y de Pánicos Silenciosos

Programación por Selección de Funciones ⇒ Dirección 086; Tecla [9]

De fábrica: Genera una Alarma Silenciosa

Si la tecla [9] está encendida, las zonas silenciosas o los pánicos silenciosos solo transmiten un reporte a la Receptora. El sistema no indicará una alarma y no tendrá que ser desarmado. Aunque la central puede todavía activar una PGM. Si el pánico del teclado ha sido definido como audible, la central desactivará esta opción.

Tecla [9] OFF: Zonas Silenciosas y Pánicos Silenciosos generarán una alarma silenciosa

Tecla [9] ON: Zonas Silenciosas y Pánicos Silenciosos generarán sólo un reporte

[ENTRAR] + código de Instalador + [0] [8] [6] + [9] ON/OFF + [ENTRAR]

8.11 Tiempo de Corte de Sirena

Programación Decimal ⇒ Dirección 052

De fábrica: 5 minutos

Luego de una alarma audible, la sirena dejará de sonar al cumplirse el tiempo programado.

[ENTRAR] + código de Instalador + [0] [5] [2] + valor decimal de 3 dígitos (001 a 255) minutos + [ENTRAR]

8.12 Prioridad de Códigos

Programación por Selección de Funciones ⇒ Direcciones 062 a 078; [todas] las teclas

Para que un usuario pueda armar un sistema con particiones, armar "En Casa", armar "Ausente" (forzado) o anular manualmente zonas, debe asignársele un código de prioridad. Usando la *Programación por Selección de Funciones* en pág. 13, especificar el método de armado que cada usuario puede usar. Para más información sobre los métodos de armado /desarmado ver *Funciones de Teclado / Usuario* en pág. 40. También, ver la *Guía de Programación de los Sistemas 728 Ultra y 738 Ultra*.

Particiones Deshabilitadas:

Direcciones 062 a 066: Las teclas seleccionadas indican qué códigos de usuarios pueden armar "En Casa".

Direcciones 068 a 072: Las teclas seleccionadas indican qué códigos de usuarios pueden armar "Ausente" (Forzado).

Direcciones 074 a 078: Las teclas seleccionadas indican qué códigos de usuarios pueden "Anular" zonas.

Particiones Habilitadas:

Direcciones 062 a 066: Las teclas seleccionadas indican qué códigos de usuarios pueden armar el "Sistema A".

Direcciones 068 a 072: Las teclas seleccionadas indican qué códigos de usuarios pueden armar el "Sistema B".

Direcciones 074 a 078: Las teclas seleccionadas indican qué códigos de usuarios pueden "Anular" zonas.

8.13 Tiempo de Fallo de Sin Cierre

Programación Decimal ⇒ Dirección 061 (De fábrica: Deshabilitado)

Programación por Selección de Funciones ⇒ Dirección 090; Tecla [3](De fábrica: OFF)

Todos los días, a medianoche, la Esprit 728 Ultra y la 738 Ultra verifican cuándo se armó el sistema por última vez. Si el tiempo transcurrido desde la última vez que se armó el sistema es superior al programado en el Tiempo de Fallo de Sin Cierre, la central transmite un evento de Fallo de sin Cierre (pág. 23) a la Receptora. Dependiendo de si la dirección 090 tecla [3] esta ON u OFF, el tiempo puede definirse en días u horas. El Tiempo de Fallo de Sin Cierre estará en días si la dirección 090 tecla [3] está OFF. El Tiempo de Fallo de Sin Cierre estará en horas si la dirección 090 tecla [3] está ON. Ingresar 000 para deshabilitar el Tiempo de Fallo sin Cierre. Tomar en cuenta que el Tiempo de Fallo de Sin Cierre se aplica sólo al Sistema A.

[ENTRAR] + código de Instalador + [0] [6] [1] + valor decimal de 3 dígitos (000 a 255) días/horas + [ENTRAR]

8.14 Impedir Armado en Fallo de Batería

Programación por Selección de Funciones ⇒ Dirección 090; Tecla [4]

De fábrica: Deshabilitado

Si esta opción está habilitada, la central no arma el sistema si detecta que la batería de respaldo está desconectada, que el fusible está quemado o que el voltaje de la batería está por debajo de 10.5V. La central no armará el sistema hasta que todos los fallos de batería hayan sido corregidos.

[ENTRAR] + código de Instalador + [0] [9] [0] + [4] ON/OFF + [ENTRAR]

8.15 Impedir Armado en Fallo de Sabotaje

Programación por Selección de Funciones ⇒ Dirección 090; Tecla [5]

De fábrica: Deshabilitado

Si esta opción está habilitada, la central no armará el sistema si detecta un fallo de sabotaje en una o más zonas. La central no armará el sistema hasta que todos los fallos de sabotaje hayan sido corregidos.

[ENTRAR] + código de Instalador + [0] [9] [0] + [5] ON/OFF + [ENTRAR]



Esta función no funcionará si las Opciones de Reconocimiento de Sabotaje (ver pág. 38) están deshabilitadas. Sólo el instalador en modo de programación puede borrar el fallo de "Impedir Armado en Fallo de Sabotaje".

Parte 9: PGM (Salidas Programable)



Recomendamos enfáticamente usar el software Esplod para programar la PGM.

9.1 Tipos de PGM

Programación Secuencial – Sección 09 ⇨ Programación Direccional – Dirección 039

Las centrales Esprit 728 Ultra y 738 Ultra incluyen una (728 Ultra) o dos (7387 Ultra) salidas programables (PGM). Al cerrarse una PGM, un polo a tierra es suministrado para activar cualquier dispositivo o relé conectado a él, generando máximo 50mA (30mA en sistemas UL). Cuando una PGM se abre, el circuito se abre desde el polo a tierra y, por lo tanto, no da alimentación a los dispositivos conectados a él. Para programar la PGM, debe primero definirse el estado de la PGM (normal abierto o normal cerrado), el tiempo (normal o con tiempo específico) y se debe definir la condición lógica a usar ("O", "Y", "IGUAL").

Para programar una PGM para la 728 Ultra, usar la Tabla 13 para determinar el dígito hexadecimal a programar en la dirección 039, donde el primer dígito hexadecimal programado corresponde a la PGM. Pulsar la tecla **[2ND]** para el segundo dígito. Para la 738 Ultra, usar la Tabla 13 para determinar el dígito hexadecimal a programar en la dirección 039, donde el primer dígito hexadecimal programado corresponde a la PGM1 y el segundo dígito hexadecimal corresponde a la PGM2.

Normal N.A. / N.C.

Una PGM activada cambiará a su estado opuesto (ej. de cerrada a abierta o de abierta a cerrada). La PGM regresará a su estado original una vez el evento(s) que la activó haya terminado.

Con Tiempo N.A. / N.C.

Una PGM activada cambiará a su estado opuesto (ej. de cerrada a abierta o de abierta a cerrada). La PGM permanecerá en su estado opuesto durante el período programado en la dirección 056 (ver *Configuración del Tiempo de PGM* en pág. 35). Si la PGM se activa de nuevo antes del fin del tiempo programado, la PGM permanece en su estado opuesto y reinicializa el tiempo.

Condición Lógica "O"

Activará la PGM cuando ocurra por lo menos uno de los eventos de un grupo específico (i.e. Tecla **[1]** y/o tecla **[2]** sean presionadas en el teclado).

Condición Lógica "Y"

Activará la PGM cuando todos los eventos o más, de un grupo predeterminado, ocurran (i.e. Las Teclas **[1]** y **[2]** son presionadas simultáneamente. Notar que presionando esas dos teclas en conjunto con cualquier otra, también activará la PGM).

Condición Lógica "IGUAL"

Activará la PGM sólo cuando los eventos de un grupo específico de eventos ocurran. (i.e. Tecla **[1]** y tecla **[2]** son presionadas). Notar que la PGM solo se activará cuando se presionen las teclas **[1]** y **[2]** simultáneamente, si cualquier otra tecla es presionada al mismo tiempo (i.e. **[1]**, **[2]** y **[3]**), la PGM no se activará).

Tabla 13: Selección de Tipo de PGM

Tecla		Tecla	
[2ND] : O	} Normal N.A.	[8] : O	} Norm. N.C.
[1] : Y			
[2] : IGUAL			
[4] : O	} Tiempo N.A.	[AUSENTE/FORZADO] : O	} Tiempo N.C.
[5] : Y			
[6] : IGUAL			

(Para una PGM con tiempo, ver la dirección 056 en sección 9.2)

728 Ultra: **[ENTRAR]** + Código de Instalador + **[0] [3] [9]** + primer dígito (ver la Tabla 13) + **[2ND]** + **[ENTRAR]**

738 Ultra: **[ENTRAR]** + Código de Instalador + **[0] [3] [9]** + primer dígito (PGM1) + segundo dígito (PGM2) + **[2ND]** + **[ENTRAR]**

9.2 Configuración del Tiempo de PGM

Programación Decimal ⇨ Dirección 056

De fábrica: 5 segundos

Se puede programar el Tiempo de PGM de 1 a 127 seg. o de 1 a 127 mins. El tiempo de PGM se aplica a ambas PGMs. Para determinar el valor decimal de 3 dígitos, seguir las siguientes instrucciones:

- Para programar los segundos, el tiempo requerido es igual al valor decimal
1 segundo = 001, 55 segundos = 055, 127 segundos = 127.
- Para programar los minutos añadir 128 al valor en minutos:
5 minutos: 128 + 5 = 133
127 minutos: 128 + 127 = 255

[ENTRAR] + código de Instalador + **[0] [5] [6]** + valor decimal de 3 dígitos (001 a 255) + **[ENTRAR]**

9.3 Opciones de PGM

Programación Secuencial – Sección 10 ⇔ Programación Direccional – Direcciones 040 a 043

Las opciones de PGM definen las secuencias de eventos que activarán la PGM. Las opciones de PGM son virtualmente infinitas por lo que listarlas en este manual no sería práctico. La Tabla 14 contiene una lista de las opciones usadas con más frecuencia, junto al dato de 2 dígitos requerido para cada dirección. Si se requiere de otras opciones, pueden ser solicitadas por fax a la Asistencia Técnica de Paradox, mediante nuestro sitio web en www.paradox.ca o se puede encontrar los datos de 2 dígitos mediante el programa Espload (PC), como se describe a continuación:

1. En el "Menú Principal" seleccionar Abonados
2. Seleccionar un Abonado existente o crear uno nuevo
3. Pulsar la tecla **[PÁGINA SIGUIENTE]** en el teclado hasta que la página 9 aparezca
4. Usando las flechas y la barra espaciadora seleccionar las opciones de PGM, estado, condición lógica y tipo de PGM
5. Pulsar la tecla **[F8]** en el teclado para ver el "Modo Hexadecimal". Este modo mostrará los datos de 2 dígitos para las direcciones 039 a 043.
6. Tomar nota de estos números y programarlos en la central o usar Espload para cargarlos directamente a la central.

Si no se posee el software Espload, se puede obtener una copia gratis. Comunicarse con el distribuidor local de Paradox.

Tabla 14: Opciones de PGM Usadas Frecuentemente

Estado	Opción	PGM			PGM2 (sólo 738 Ultra)		
		1er dígito direcc. 039	direcc. 040	direcc. 042	2do dígito direcc. 039	direcc. 041	direcc. 043
Tiempo N.A.	Salida habilitada por 3 segundos antes de intento de comunicación*	[5]	[5] / [2]	[2ND] / [8]	[5]	[5] / [2]	[2ND] / [8]
Normal N.A.	Salida habilitada cuando teclas [1] y [2] son pulsadas simultáneamente	[1]	[5] / [8]	[2ND] / [6]	[1]	[5] / [8]	[2ND] / [6]
Normal N.A.	Salida habilitada si sistema armado	[2ND]	[2] / [9]	[2ND] / [3]	[2ND]	[2] / [9]	[2ND] / [3]
Normal N.A.	Salida habilitada durante una alarma	[2ND]	[2] / [12]	[2ND] / [2]	[2ND]	[2] / [12]	[2ND] / [2]
Tiempo N.A.	Salida habilitada por 2 minutos en fallo de comunicación	[5]	[2] / [6]	[2ND] / [4]	[5]	[2] / [6]	[2ND] / [4]
Normal N.A.	Salida habilitada después de un intento fallido de comunicación	[2ND]	[7] / [0]	[2ND] / [MEM]	[2ND]	[7] / [0]	[2ND] / [MEM]
Tiempo N.A.	Salida habilitada por 3 segundos luego que Receptora recibió señal	[5]	[7] / [EXC]	[2ND] / [8]	[5]	[7] / [EXC]	[2ND] / [8]

Parte 10: Otras Opciones

10.1 Supervisión de Línea Telefónica (SLT)

Programación por Selección de Funciones ⇨ Dirección 086; Teclas [2ND] y [1]

De fábrica: SLT Deshabilitada

Al habilitar esta función, el sistema verifica la existencia de una línea telefónica cada 4 seg. Si el sistema detecta un fallo, la luz LED parpadeará 1 seg. encendida 1 segundo apagada. La SLT activará una falla si un voltaje menor a 3 voltios es detectado en 4 pruebas consecutivas. Notar que si el marcador detecta un timbre de teléfono, la prueba de SLT se detiene por 1 minuto. Hay tres opciones de SLT, las cuales son configuradas según se aprecia en la Tabla 15:

Tabla 15: Supervisión de Línea Telefónica (SLT)

Tecla		
[2ND]	[1]	
OFF	OFF	- SLT está deshabilitada (de fábrica)
OFF	ON	- SLT genera sólo un fallo
ON	OFF	- genera alarma si está armada
ON	ON	- alarma silenciosa cambia a audible
↙ (dirección 086, tecla [9] debe estar OFF)		

- 1. OFF/ON:** La prueba de línea fallida generará un fallo; la tecla [0] se iluminará en el teclado (teclado LED solamente).
- 2. ON/OFF:** La prueba de línea fallida generará un fallo y una alarma si el sistema está armado.
- 3. ON/ON:** La prueba de línea fallida generará un fallo y hace que una zona silenciosa o alarma pánico silencioso sea audible.

[ENTRAR] + código de Instalador + [0] [8] [6] + [2ND] y [1] ON/OFF + [ENTRAR]

10.2 Opciones del Marcado

Programación por Selección de Funciones ⇨ Dirección 086; Tecla [7]

De fábrica: Marcado por Pulsos

Se puede programar la central para que use el formato de marcado por pulsos o por tonos/DTMF.

Tecla [7] OFF: Marcado por Pulsos

Tecla [7] ON: Marcado por Tonos/DTMF

[ENTRAR] + código de Instalador + [0] [8] [6] + [7] ON/OFF + [ENTRAR]

10.3 Velocidad de Marcado por Pulsos

Programación por Selección de Funciones ⇨ Dirección 086; Tecla [0]

De fábrica: Pulso Europa 1:2

Esta opción define la diferencia entre períodos de "pulso" y "silencio" durante un marcado. Seleccionar Pulso Europa para una proporción de 1:2 y Pulso U.S.A para una proporción 1:1.5. El marcado debe definirse por pulsos. Ver *Opciones del Marcado*.

Tecla [0] OFF: Pulso Europa 1:2

Tecla [0] ON: Pulso EE.UU 1:1.5

[ENTRAR] + código de Instalador + [0] [8] [6] + [0] ON/OFF + [ENTRAR]

10.4 Opciones de Pánico del Teclado

Programación por Selección de Funciones ⇨ Dirección 088; Teclas [1] a [6]

De fábrica: Deshabilitado

Esta opción genera una alarma cuando el usuario pulse 2 teclas específicas al mismo tiempo en el teclado por 2 segundos como se describe a continuación:

Tecla[1] ON = Pánico 1 (teclas [1] y [3]) habilitadas

Tecla[2] ON = Pánico 2 (teclas [4] y [6]) habilitadas

Tecla[3] ON = Pánico 3 (teclas [7] y [9]) habilitadas

Opciones de pánico en el teclado:

Tecla [4] OFF = Pánico 1 silencioso

Tecla [4] ON = Pánico 1 audible

Tecla [5] OFF = Pánico 2 silencioso

Tecla [5] ON = Pánico 2 audible

Tecla [6] OFF = Pánico 3 silencioso

Tecla [6] ON = Pánico 3 de alarma de fuego

[ENTRAR] + Código de Instalador + [0] [8] [8]+ [1] a [6] ON/OFF + [ENTRAR]

Operación silenciosa

Al usar las teclas de pánico, la central emitirá un único tono de confirmación. La central transmitirá los códigos de eventos programados en las direcciones 513, 514, y 515. La alarma se activará (no audiblemente) y el indicador  del teclado parpadeará hasta que el sistema sea desarmado por un Código de Usuario válido.

Operación audible:

Funciona igual que la operación silenciosa, excepto que la salida de sirena se activará hasta que el sistema sea desarmado por un código de usuario válido o hasta que se cumpla el tiempo de Corte de Sirena (ver pág. 34).

Operación de fuego:

Funciona igual que la operación audible, excepto que la salida de sirena será intermitente (ON/OFF).

10.5 Hora de la Central

Programación con Tecla Funcional ⇨ Tecla **[MEM]**

Para programar la hora correcta en la central pulsar:

[ENTRAR] + (cód. Instalador, Maestro o de Usuario 1) + **[MEM]** + 2 dígitos para horas (00 a 23) + 2 dígitos para minutos (00 a 59)

10.6 Corrección de la Hora

Programación Secuencial – Sección 09 ⇨ Programación Direccional – Dirección 037 (2do dígito)

Si se nota una ganancia o pérdida en el tiempo de la central, calcular el promedio de ganancia o pérdida por día; seleccionar la cantidad "opuesta" de la tabla de Corrección de Tiempo para corregir automáticamente la hora cada 24 horas.

*Ejemplo: La central pierde (se atrasa) 4 minutos por mes, representando una pérdida promedio de 8 segundos por día. Por lo tanto, programar **[2]** (mas 8 segundos) como el segundo dígito en la dirección 037 para compensar la pérdida de 8 segundos.*

Tabla 16: Tabla de Corrección de Hora

(dirección 037 segundo dígito)			
[2Nd] - Sin ajuste	[4] - Más 16 seg.	[8] - Menos 4 seg.	[AUSENTE]/[FORZADO] - Menos 20 seg.
[1] - Más 4 seg.	[5] - Más 20 seg.	[9] - Menos 8 seg.	[EXC] - Menos 24 seg.
[2] - Más 8 seg.	[6] - Más 24 seg.	[0] - Menos 12 seg.	[MEM] - Menos 28 seg.
[3] - Más 12 seg.	[7] - Más 28 seg.	[EN CASA] - Menos 16 seg.	[FALLO] - Menos 32 seg.

10.7 Opciones de Reconocimiento de Sabotaje y de Fallo de Cableado

Programación por Selección de Funciones ⇨ Dirección 088; Teclas **[0]** y **[EN CASA]**

De fábrica: Deshabilitado

Si la central detecta una apertura o un corto en una zona mientras el sistema está armado, siempre generará una alarma y un indicador de fallo (tecla **[9]**) sin importar la configuración de sabotaje o fallos de cableado. Las alarmas serán audibles o silenciosas dependiendo de las definiciones individuales de zona. Si ocurre una apertura o un corto en un sistema desarmado, la central generará un evento dependiendo de las siguientes configuraciones:

Tabla 17: Opciones de Reconocimiento de Sabotaje

Tecla [0]	Tecla [EN CASA]	
OFF	OFF	- Fallo de Sabotaje/Cableado deshabilitado
OFF	ON	- Indicador de Fallo habilitado
ON	OFF	- Alarma Silenciosa habilitada
ON	ON	- Alarma Audible habilitada

Fallo de Sabotaje/Cableado deshabilitado

Reconocimiento de fallo de Sabotaje/Cableado deshabilitado. No se permite en sistemas homologados UL.

Indicador de Fallo habilitado

Un sabotaje o fallo de cableado generará un indicador de fallo (tecla **[9]**) y un reporte de fallo (ver *Códigos de Sabotaje* en pág. 22) cuando el sistema es desarmado.

Alarma silenciosa habilitada

Un sabotaje o fallo de cableado generará un indicador de fallo (tecla **[9]**) y un reporte de fallo (ver *Códigos de Sabotaje* en pág. 22) y una alarma silenciosa (sin sirena).

Alarma audible habilitada

Un sabotaje o fallo de cableado generará un indicador de fallo (tecla **[9]**) y un reporte de fallo (ver *Códigos de Sabotaje* en pág. 22) y una alarma audible.



Cuando la zona se ha definido como de "24 horas", la definición de sabotaje sigue la definición de alarma audible /silenciosa de la zona de 24 horas.

10.8 Opciones de Anulación de Sabotaje

Programación por Selección de Funciones ⇨ Dirección 090; Tecla [6]

De fábrica: Genera alarma si sabotaje en zona anulada

Con ésta opción habilitada, la central **no** generará una alarma si un sabotaje es detectado en una zona anulada cuando el sistema es armado. Con ésta opción deshabilitada, la central no generará una alarma si un sabotaje es detectado en una zona anulada cuando el sistema es armado.

Tecla [6] OFF: Genera una alarma si se detecta un sabotaje en una zona anulada

Tecla [6] ON: Obviará el sabotaje si se detecta en una zona anulada

[ENTRAR] + código de Instalador + [0] [9] [0] + [6] ON/OFF + [ENTRAR]

10.9 Modo de Prueba del Instalador

Programación con Tecla Funcional ⇨ Tecla [8]

El Modo de Prueba permite efectuar pruebas caminando y que la sirena emita un pitido, para indicar zonas abiertas. Para ingresar o salir del Modo de Prueba pulsar:

[ENTRAR] + código Instalador + [8] para habilitar (tono de confirmación); pulsar [8] de nuevo para deshabilitar (tono de rechazo)

10.10 Excluir Fallo de CA de Avisos de Fallos

Programación por Selección de Funciones ⇨ Dirección 090; Tecla [2ND]

De fábrica: Deshabilitado

Excluye el Fallo de Alimentación CA, tecla [2], de los Avisos de Fallo (ver *Pantalla de Fallos* en pág. 43).

10.11 Aviso de Fallo Audible

Programación por Selección de Funciones ⇨ Dirección 090; Tecla [9]

De fábrica: Deshabilitado

Los fallos harán que el teclado emita un tono intermitente en el teclado. Para silenciar el aviso de fallo, pulsar la tecla [FALLO].

10.12 Reinicialización por Apagado General

Al efectuar una reinicialización por apagado general, los códigos de Instalador y Maestro volverán a los valores de fábrica. Los valores ingresados en las direcciones 008 a 043, 062 a 124, 300 a 527 y todos los códigos de usuario volverán a los valores de fábrica. Los valores programados en las direcciones 003 a 007 no cambiarán. Para efectuar una reinicialización, el bloqueo del instalador debe estar deshabilitado. Para efectuar una reinicialización por apagado general se debe realizar lo siguiente:

1. Verificar que el bloqueo del instalador esté deshabilitado (ver *Bloqueo del Instalador* en pág. 11)
2. Retirar la batería y desconectar la corriente CA de la central.
3. Retirar todos los cables y dispositivos conectados en los terminales de PGM (PGM1 para la 738 Ultra) y de zona 1.
4. Con un cable, hacer un corto en los terminales de PGM (PGM1 para la 738 Ultra) y de zona 1.
5. Reconectar la batería y la corriente CA de la central.
6. Esperar 10 segundos y retirar el cable.

Figura 30: Reinicialización por Apagado General

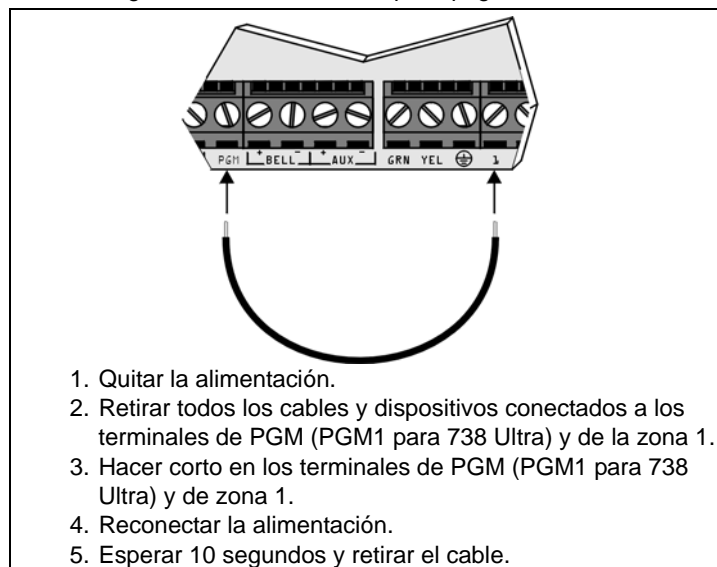

Parte 11: Funciones de Teclado / Usuario

Los innovadores teclados Esprit brindan una nueva visión de las opciones y funciones de un sistema de seguridad. Cada número de 1 a 10 (728 Ultra) ó 12 (738 Ultra) en el teclado LED representa cada zona de 1 a 10 (ó 1 a 12) en la central. Al usar el teclado LED con la 738 Ultra, si la tecla **[2ND]** parpadea, pulsar la tecla **[2ND]** para ver el estado de las zonas 13 a 18 que son representadas por las teclas [1] a [6]. Cuando la tecla de zona está Apagada, la condición en esa zona es normal. Si la tecla está Encendida, esto significa que la zona está abierta. Un teclado LCD mostrará los números de las zonas abiertas en la pantalla.

La luz  del teclado se ilumina si la condición de todas las zonas es normal (zonas cerradas). Por lo tanto, todas las puertas y ventanas deben estar cerradas y los detectores no deben detectar movimiento alguno salvo en las zonas anuladas.

Tono de Confirmación: una serie de tonos intermitentes ("biip-biip-biip") indica un ingreso correcto en el teclado o la buena operación del sistema.

Tono de Rechazo: un tono largo ("biiiiip") indica un ingreso incorrecto en el teclado u operación fallida del sistema.

11.1 Programación de Códigos Maestro y de Usuario



Las centrales Esprit Ultra tienen un código Maestro (00) y hasta 48 cód. de Usuario (01 a 48). El cód. Maestro de fábrica es 474747. El cód. Maestro puede armar el sistema con cualquier método, crear/modificar cód. de usuario y realizar la Programación con Tecla Funcional (ver pág. 44). El cód. de Usuario 1 puede crear/modificar cód. de acceso y efectuar la Programación con Tecla Funcional. El cód. de acceso consiste de 4 ó 6 dígitos y cada dígito puede tener un valor de 0 a 9.







No ingresar [2ND] al programar el Código Maestro pues esto invalidará el Código Maestro.

[ENTRAR] + código Maestro o de Usuario 1 + número de 2 dígitos del cód. (00 a 48) + cód. de acceso de 4 ó 6 dígitos + [ENTRAR]

11.2 Armado Normal

Este método se usa para el armado diario de todas las zonas de un sistema. Para esto, la luz  del teclado debe estar iluminado, señalando que las zonas están cerradas. Las puertas y ventanas deben estar cerradas y no debe haber movimiento en las áreas supervisadas por detectores de movimiento. Una vez la luz  encendida, debe ingresarse un cód. de usuario. Si hay un error al ingresar el cód. o si la luz  no está encendido al ingresar el cód., el teclado emite un tono de rechazo.





Cuando sea ingresado un código correcto, el teclado emitirá un tono de confirmación y la luz  se iluminará. La luz  parpadeará y el teclado emitirá un tono durante el retardo de salida (ver *Tono en Retardo de Salida* en pág. 33). En los 10 segundos finales del retardo, el teclado emitirá un tono y la luz  parpadeará con mayor una frecuencia. Al término del retardo de salida, el teclado emitirá un tono de confirmación, la luz  se apagará y la luz  permanecerá encendida para indicar que el sistema se encuentra armado.





11.2.1 Armado Normal con Una Tecla

Para usar esta función, habilitar el Armado Normal con Una Tecla (ver pág. 32). Si la luz  está encendida, pulsar la tecla **[0]** o **[ARM]** por 2 segundos armará todas las zonas del sistema. Esta opción puede usarse para permitir que individuos específicos como personal de servicio (i.e. limpieza, mantenimiento, etc.) armen el sistema al salir de áreas protegidas, sin tener acceso a otra función de la central. El uso de un código de acceso válido sigue siendo requerido para desarmar el sistema. Para mayor información sobre Armado Normal, consultar la sección 11.2.

11.3 Armado Forzado / Ausente

Para armar rápidamente el sistema sin tener que esperar la luz , simplemente pulsar la tecla **[AUSENTE]/[FORZADO]** seguida de un código de acceso válido. Al final del retardo de salida, cualquier zona abierta será considerada como desactivada por la central. Por lo tanto, estas zonas ya no generarán una alarma. Si, mientras el sistema está armado, una zona desactivada se cierra, la central la considerará activa nuevamente y generará una alarma si es abierta.

728 Ultra: Si se comete un error al ingresar el código, el teclado emite un tono de rechazo. Al ingresarse un código correcto, el teclado emitirá un tono de confirmación y la luz  se iluminará. La luz  parpadeará y el teclado emitirá un tono durante el retardo de salida (ver sección 8.8 en pág. 33). Durante los 10 segundos finales del retardo, el teclado emitirá un tono y la luz  parpadeará con mayor frecuencia. Al final del retardo de salida, la luz  se apagará y la luz  permanecerá encendida. Si fue programado en la dirección 518, la central enviará un reporte de armado parcial a la Receptora.

738 Ultra: Si se comete un error al ingresar el código, el teclado emite un tono de rechazo. Al ingresarse un código correcto, el teclado emitirá un tono de confirmación y la luz  se iluminará. La luz  parpadeará y el teclado emitirá un tono durante el retardo de salida (ver sección 8.8 en pág. 33). Para el teclado LED, la tecla **[AUSENTE]** parpadeará durante el retardo de salida. Durante los 10 segundos finales del retardo, el teclado emitirá un tono y la luz  parpadeará a mayor frecuencia (teclado LED: la tecla **[AUSENTE]** parpadea a mayor frecuencia). Al final del retardo de salida, la luz  se apagará y la luz  permanecerá iluminada (teclado LED: la tecla **[AUSENTE]** parpadeará). Si fue programado en la dirección 518, la central enviará un reporte de armado parcial a la Receptora.











Para usar este método, el usuario debe tener prioridad de armado "Forzado", ver *Prioridad de Códigos* en pág. 34.

11.4 Armado En Casa

El armado En Casa permite al usuario permanecer en un área protegida mientras el sistema se encuentra parcialmente armado. Esto significa que él puede permanecer y moverse por el establecimiento, mientras que algunas áreas están armadas. Por ejemplo, todas las puertas y ventanas, el sótano o tal vez todas las zonas del perímetro del establecimiento pueden permanecer armadas mientras los usuarios duermen en la noche, mientras que las otras zonas permanecen desactivadas. Para programar las zonas que se activarán en el armado En Casa, ver *Sistema A / Zonas En Casa* en pág. 29.

A diferencia del armado normal, la luz  no tiene que estar iluminada. Solo las puertas y ventanas programadas como Zonas En Casa deben estar cerradas, y no debe haber movimiento en las Zonas En Casa monitoreadas por detectores de movimiento. Para armar En Casa el sistema, pulsar la tecla **[EN CASA]** seguida de un código de acceso válido. Si se comete un error al ingresar el código o si una zona En Casa está abierta cuando se ingresa el código, el teclado emitirá un tono de rechazo.

728 Ultra: Al ingresar un código correcto, el teclado emite un tono de confirmación, la luz  parpadea y la tecla **[EN CASA]** se ilumina (sólo el teclado LED) durante el retardo de salida. En los 10 seg. finales del retardo de salida, la luz  parpadea con mayor frecuencia y la tecla **[EN CASA]** permanece iluminada (sólo el teclado LED). Al finalizar el retardo de salida, el teclado emite un tono de confirmación, las luces  y  y la tecla **[EN CASA]** permanecen iluminadas (sólo el teclado LED).

738 Ultra: Al ingresar un código correcto, el teclado emite un tono de confirmación, la luz  y la tecla **[EN CASA]** parpadean (sólo el teclado LED) durante el retardo de salida. En los 10 seg. finales del retardo de salida, la luz  y la tecla **[EN CASA]** parpadean con mayor frecuencia (sólo el teclado LED). Al finalizar el retardo de salida, el teclado emite un tono de confirmación, las luces  y  y la tecla **[EN CASA]** parpadean (sólo el teclado LED).



Para usar este método el usuario debe tener prioridad de armado En Casa (ver *Prioridad de Códigos* en pág. 34).

11.4.1 Armado En Casa con Una Tecla



Para usar esta función, habilitar la opción Armado En Casa / Sistema A con Una Tecla (ver sección 8.4 en pág. 33). Cuando todas las zonas En Casa están cerradas, pulsar la tecla **[EN CASA]** por 2 segundos sólo armará las zonas programadas como zonas En Casa. Para más detalles, ver *Armado En Casa* en pág. 41.

11.4.2 Armado Instantáneo con Una Tecla

Durante el retardo de salida del armado En Casa (ver *Armado En Casa* en pág. 41), mantener pulsada la tecla **[EN CASA]** por 2 segundos hasta que se escuche un tono simple. Esto cambiará todas las zonas con retardo de entrada a zonas instantáneas (ver sección 7.6, sección 7.8 y sección 7.9 en pág. 29). Por lo tanto, cualquier zona con retardo de entrada que sea abierta, generará una alarma de inmediato en lugar de esperar un período predeterminado.

11.4.3 Salida Rápida



Esta función sólo es disponible si el sistema está armado En Casa (ver sección 11.4). Esta función permite al usuario salir del establecimiento mientras el sistema está armado y mantenerlo armado. Esto puede lograrse de dos maneras:

- Con el sistema armado En Casa (luego del retardo de salida), pulsar la tecla **[EN CASA]** por 2 segundos. El sistema cambiará a modo de retardo de salida (luz  parpadeará), brindado tiempo al usuario para salir del establecimiento. Al final del retardo de salida, el sistema regresará al modo de armado En Casa.
- Con el sistema armado En Casa, mantener pulsada la tecla **[0]** o **[ARM]** por 2 segundos. El sistema cambiará a modo de retardo de salida (luz  parpadeará). Al final del retardo de salida, el sistema armará Normal el sistema (ver *Armado Normal* en pág. 40).

11.5 Armado / Desarmado de Particiones

Mediante la función de Particiones dos sistemas distintos (A y B) pueden ser creados y controlados por la central. Las particiones pueden usarse en locales donde sistemas de seguridad compartidos sean más prácticos, como oficinas /almacenes, o condominios. Cada zona puede asignarse al Sistema A, Sistema B, ambos sistemas, o a ninguno de ellos. También los códigos de usuario pueden programarse para armar/desarmar un sistema o ambos simultáneamente (ver *Prioridad de Códigos* en pág. 34). A diferencia del armado normal, la luz  no tiene que estar iluminada. Todas las puertas y ventanas del sistema respectivo deben estar cerradas y no puede haber movimiento en las áreas monitoreadas por detectores de movimiento en dicha partición.

1. Si no se asigna a un usuario una prioridad de código, este usuario no podrá armar o desarmar un sistema con particiones.
2. Si a un usuario se le asigna una prioridad de código para uno o dos sistemas, el ingresar el código de acceso correcto armará o desarmará el sistema al cual se le asignó la prioridad de código.
3. Si a un usuario se le asigna prioridad de código para armar/desarmar ambos sistemas A y B, esto funcionará como sigue:
 - Si el usuario ingresa el código correcto cuando los sistemas A y B están desarmados, esto arma totalmente ambos sistemas.
 - Si el usuario ingresa el código correcto cuando los sistemas A y B están armados, esto desarma totalmente ambos sistemas.
 - Cuando el sistema está armado parcialmente, (i.e. sólo el Sistema A o sólo el Sistema B) el ingresar el código correcto armará el otro sistema.
 - Para armar/desarmar cada sistema por separado, efectuar lo siguiente:
 - Pulsar **[EN CASA]** + **[CÓDIGO DE ACCESO VÁLIDO]** para armar/desarmar Sistema A.
 - Pulsar **[AUSENTE]** + **[CÓDIGO DE ACCESO VÁLIDO]** para armar/desarmar Sistema B.

Si hay un error al ingresar el código o si una zona del sistema deseado está abierta cuando se ingresa el código, el teclado emite un tono de rechazo. Al ingresar un código correcto, el teclado emite un tono de confirmación. El teclado puede mostrar el estado de ambos sistemas. En teclados LED, si el Sistema A está armado, la tecla **[EN CASA]** y la luz  permanecen encendidos. Si el Sistema B está armado, la tecla **[AUSENTE]** y la luz  permanecen encendidos. Si los 2 sistemas están armados, las tres luces permanecen encendidas. Los teclados LCD muestran directamente en pantalla el estado del sistema.

11.5.1 Armado del Sistema A con Una Tecla

Esta función permite al usuario armar el Sistema A sin usar un código de acceso. Para usar esta función, habilitar la opción Armado En Casa / Sistema A con Una Tecla (ver pág. 33). Cuando todas las zonas en el Sistema A están cerradas, mantener pulsada la tecla **[EN CASA]** por 2 segundos para armar el Sistema A. Esta opción puede usarse para permitir que individuos específicos como personal de servicio (i.e. mantenimiento, limpieza, etc.) armen el sistema al salir de áreas protegidas, sin darles acceso a ninguna otra función de la central. Para más detalles sobre el Armado de Sistema A, consultar la *Armado / Desarmado de Particiones* en pág. 41.

11.6 Desarmado del Sistema

El usuario debe entrar al área protegida a través de un punto de ingreso/salida previamente designado. El teclado emitirá un tono durante el retardo de entrada para recordarle al usuario que debe desarmar el sistema. Cuando se ingrese un código de acceso válido, la luz  se apagará y el teclado emitirá un tono de confirmación señalando que el sistema fue desarmado. Si se ingresa un código de acceso incorrecto, el teclado emitirá un tono de rechazo. Pulsar la tecla **[BORRAR]** en cualquier momento para borrar los datos en la pantalla y reingresar otro código de acceso. Si una alarma fue generada en una zona de fuego o 24 horas, mientras el sistema estaba armado, el ingresar un código de acceso correcto silenciará la sirena. Sin embargo, se debe verificar la zona para eliminar la causa de la alarma. Si no se puede localizar la causa de la alarma, contactar al instalador.

11.7 Memoria de Alarmas

Si una condición de alarma ocurre y el sistema está armado, la tecla **[MEM]** se encenderá. Un registro de todas las alarmas que ocurren es guardado en la memoria. Luego de desarmar el sistema, el pulsar una vez la tecla **[MEM]** mostrará las zonas que fueron abiertas durante el período de alarma iluminando las luces de zona respectivas o mostrándolas en la pantalla LCD, según el teclado usado. Nótese que si se pulsa nuevamente la tecla **[MEM]** en un teclado LED (636 y 646*) se ingresará a la pantalla de eventos que solo puede ser decodificado con un teclado 642 LCD. Para salir de la memoria de alarmas, pulsar la tecla **[BORRAR]**. Si se usa un teclado 642* LCD, pulsar la tecla **[MEM]** y luego la tecla **[INFO]** y usar las teclas **[▲]** y **[▼]** para revisar la memoria de eventos. Las alarmas permanecen en memoria hasta que el sistema sea armado y desarmado sin generar ninguna alarma.



* No usar teclados LED 646 ni LCD 642 en instalaciones UL. Estos teclados no están homologados UL

11.8 Armado/Desarmado con Llave o Pulsador

El Usuario puede usar una llave o pulsador para armar/desarmar En Casa (ver *Armado En Casa* en pág. 41) o Normal (ver *Armado Normal* en pág. 40) el sistema. Si el sistema está listo y el botón es pulsado, el sistema se armará. Al presionar el botón de nuevo el sistema se desarmará. Si un sistema armado En Casa está en retardo de entrada o si una alarma se generó durante un armado En Casa, la llave o el pulsador no pueden desarmar el sistema (si la llave está programada para armar /desarmar En Casa). En este caso, sólo un teclado puede desarmar el sistema. En un sistema con particiones, la llave o el pulsador, arman / desarmen el "Sistema A", sin importar la condición del Sistema B. Para habilitar esta función y configurar las opciones (armado En casa o Normal), ver *Armado con Llave* en pág. 33.

11.9 Anulación Manual de Zona

Cuando una zona es anulada no será supervisada por la central y por lo tanto no generará una alarma. Un usuario puede querer anular ciertas zonas si, por ejemplo, hay obreros renovando un sector del establecimiento o si un componente del sistema no funciona correctamente. La anulación manual indica a la central obviar ("desactivar") ciertas zonas y armar el resto del sistema. Verificar que las siguientes opciones estén configuradas en la central para que un usuario pueda excluir zonas manualmente:

- Se debe definir primero las zonas que pueden considerarse Zonas de Anulación (ver sección 7.11 en pág. 29). Las zonas que no sean definidas como Zonas de Anulación, no podrán ser anuladas.
- Sólo los usuarios con la Prioridad de Códigos adecuada (ver sección 8.12 en pág. 34) pueden anular zonas.
- Nótese que la central no puede anular zonas de fuego.

Para anular zonas, pulsar la tecla **[EXC]** seguida de un código de acceso válido. Si se ingresa un código erróneo o un código sin prioridad de anulación, el teclado emitirá un tono de rechazo. Si se ingresa un código correcto, la tecla **[EXC]** parpadea para indicar que se está en modo de anulación. Si hay en ese momento alguna zona anulada, sus indicadores de zona respectivos se encenderán. Pulsar la tecla correspondiente a la zona que desee anular hasta que su respectivo indicador se encienda. Si la zona que trata de anular no ha sido programada como de anulación, su indicador nunca se encenderá. Pulsar la tecla **[BORRAR]** para borrar los datos de anulación de zona ingresados y salir del modo de anulación. Si se ingresaron los datos de anulación correctos, pulsar la tecla **[ENTRAR]** para aceptar esta configuración. La tecla **[EXC]** permanecerá encendida señalando que el sistema tiene zonas anuladas y por lo tanto, la próxima vez que el sistema sea armado, algunas zonas estarán anuladas. Cuando el sistema sea desarmado, los datos de anulación serán borrados.

11.10 Memoria de Anulación

Esta función permite al usuario reponer los últimos datos de anulación de zona guardados en memoria. Cuando el sistema sea desarmado, los datos de anulación serán borrados. Para reponer los datos de anulación previos guardados en la memoria, en el modo de anulación, pulsar las teclas **[EXC] + [ENTRAR]** y la condición de anulación previa será reinstalada. Esto evita tener que ingresar los datos de anulación cada vez que se arma el sistema. Si un usuario se encuentra ingresando nuevos datos de anulación en el teclado, el presionar la tecla **[EXC]** borrará la información nueva y repondrá los datos previos de anulación.

11.11 Zonas con Avisador en el Teclado (en Teclados LED)

Una zona con avisador informa cuando una zona se abre emitiendo una serie de tonos rápidos intermitentes (biip-biip-biip-biip). Hasta seis zonas, más la zona de teclado, pueden ser programadas con aviso de apertura. Para habilitar el avisador, pulsar la tecla de la zona deseada (**[1]** a **[6]**) por tres segundos hasta que el tono intermitente sea escuchado. Esto significa que el aviso de apertura ha sido habilitado. Si se escucha un tono continuo, significa que el avisador ha sido deshabilitado. Para habilitar el aviso en la zona del teclado, pulsar la tecla **[8]** por tres segundos. Para silenciar el avisador en el teclado, pulsar la tecla **[9]** por tres segundos hasta escuchar el tono intermitente. Esto significa que el silencio del avisador de apertura ha sido habilitado. Si se escucha un tono continuo, significa que el avisador ha sido deshabilitado. Si hay más de un teclado en el sistema, cada uno debe ser programado por separado para acceder a esta opción. Los avisos de apertura en el teclado deben ser reprogramados si se produce una pérdida total de energía.

Tecla **[1]-[6]**: ENCIENDE o APAGA el avisador en las zonas numeradas 1-6

Tecla **[8]**: ENCIENDE o APAGA el avisador en la zona del teclado

Tecla **[9]**: ACTIVA o DESACTIVA el silencio del avisador en el teclado

11.12 Pantalla de Fallos

Los fallos son constantemente supervisados por la central, la cual reconoce y muestra 10 fallos diferentes en el teclado. Cuando ocurra un fallo, la tecla **[FALLO]** se iluminará y el teclado emitirá un tono intermitente, si la Advertencia Audible de Fallo (ver la sección 10.11 en pág. 39) está habilitada. Pulsar la tecla **[FALLO]** para ingresar al modo de avisos de fallo. La tecla **[FALLO]** parpadeará y cualquier tecla iluminada corresponderá a una condición de fallo como se describe adelante. Pulsar cualquier tecla para salir del modo de pantalla de fallos.

11.12.1 Sin Batería / Batería Baja - Tecla [1]

La central realiza una prueba dinámica de batería cada 60 segundos. Si se ilumina la tecla **[1]**, significa que la batería de respaldo está desconectada o que ésta debería ser cambiada ya que no proveería corriente suficiente en caso de una pérdida de energía (CA). Si la central está funcionando con la energía de la batería y se enciende la tecla **[1]**, significa que el voltaje de la batería a caído a 10.5 voltios o menos.

11.12.2 Fallo de Alimentación CA - Tecla [2]

La central detectará un fallo de energía si una pérdida continua de CA (menor o igual a 12.5V) ocurrió durante el período comprendido entre dos pruebas de CA (64 a 116 segundos). Si la pérdida de energía permanece durante el Retardo de Reporte de Fallo de Alimentación CA (ver sección 6.13 en pág. 24), la central transmitirá el código de reporte programado en la dirección 499 y la tecla **[FALLO]** parpadeará rápidamente indicando una falla de energía. El indicador de fallo se restaurará si la corriente alterna (CA) es detectada durante la prueba dinámica de batería y la central transmitirá el código de reporte programado en la dirección 507. Se puede quitar el indicador de fallo de energía de la pantalla de fallos habilitando la opción Excluir Fallo de Alimentación CA de los Avisos de Fallo (ver *Excluir Fallo de CA de Avisos de Fallos* en pág. 39).

11.12.3 Sirena Desconectada - Tecla [4]

Al iluminar la tecla **[4]**, el teclado indica que no hay una sirena conectada a las terminales de salida de sirena de la central. Nótese que al conectar la sirena a la salida opcional de relé, el indicador de fallo siempre permanecerá iluminado. Para evitar esto, conectar una resistencia de 1kΩ en la salida de sirena. La central solo reconoce sirenas conectadas directamente a la salida de sirena de la central, no reconoce aquellas conectadas mediante un relé.

11.12.4 Máximo de Corriente de Sirena - Tecla [5]

La salida de sirena es controlada por un microprocesador y se apagará automáticamente si la corriente excede los 3A. Si esto ocurre, la tecla **[5]** se iluminará. Luego de arreglar el corto circuito o al reducir la carga eléctrica, la corriente de sirena es restaurada hasta la siguiente generación de alarma.



Este indicador de fallo solo aparecerá cuando la sirena esté activada (i.e. durante una alarma).

11.12.5 Máximo de Corriente Auxiliar - Tecla [6]

Al iluminarse la tecla **[6]**, indica que la corriente auxiliar ha excedido 650mA (728 Ultra) ó 700mA (738 Ultra). Esto causará el apagado automático de la salida auxiliar. Después de arreglar el corto o al reducir la carga eléctrica, la central reanudará la alimentación CA de la salida auxiliar tras efectuar la prueba dinámica de batería (aprox. 60 seg).

11.12.6 Fallo de Reporte de Comunicador - Tecla [7]

Si la central no tuvo éxito al intentar comunicarse con la Receptora o con el software Espload, la tecla [7] se iluminará. Este fallo es borrado automáticamente cuando la tecla [FALLO] es pulsada y el usuario sale de la Pantalla de Fallos.

11.12.7 Pérdida de Hora - Tecla [8]

Al iluminarse la tecla [8], la central indica que su reloj interno debe ser reprogramado. Para hacer esto pulsar:

[ENTRAR] + (código de Instalador, Maestro o de Usuario 1) + [MEM] + 2 dígitos representando las horas (00 a 23) + 2 dígitos representando los minutos (00 a 59) + [ENTRAR]

11.12.8 Fallo de Sabotaje / Cableado en Zona - Tecla [9]

Si las Opciones de Reconocimiento de Sabotaje / Fallo de Cableado (ver sección 10.7 en pág. 38) están habilitadas, la tecla [9] se iluminará para indicar un corto circuito o un corte de cable en una entrada de zona. Para proveer reconocimiento de corto circuito, las conexiones de zona deben tener resistencias RFL (ver *Conexiones de Zona en Teclado* en pág. 5 hasta *Conexiones de Terminal de Entrada de Zona Simple* en pág. 6).

11.12.9 Supervisión de Línea Telefónica - Tecla [0]

Si la función de Supervisión de Línea Telefónica (SLT) está activada (ver sección 10.1 en pág. 37) está habilitada, la tecla [0] se iluminará para indicar que la central no detectó la presencia de línea telefónica por 30 segundos.

11.12.10 Fallo de Circuito de Fuego - Tecla [EN CASA]

La iluminación de la tecla [EN CASA] indica un fallo de cableado (línea abierta) en la zona 3 (o zona 5 con detector de humo de 2 cables y ZTA para la 728 Ultra), si ésta ha sido identificada como zona de fuego (ver *Zonas de "24 Horas"* y *Zonas de Fuego de Detector de Humo de 4 Cables* en pág. 28 y *Reconocimiento de Detector de Humo de 2 Cables (Entrada 3)* en pág. 28).

11.13 Programación Con Tecla Funcional

Este método permite la programación rápida de funciones, sin necesidad de ingresar direcciones o números de sección. Las siguientes opciones se programan usando el Código de Instalador, al igual que el Código Maestro y el Código de Usuario 1.

Tecla	Funciones
[9]	Hora del Autoarmado: para los detalles ver la pág. 32.
[MEM]	Hora de la Central: para los detalles ver la pág. 38.
[EXC]	Reporte de Prueba Manual: para los detalles ver la pág. 24.
[FALLO]	Llamar a Espload: para los detalles ver la pág. 15.
[AUSENTE] / [FORZADO]	Responder a Espload: para los detalles ver la pág. 15.
[EN CASA]	Cancelar Comunicación: para los detalles ver la pág. 15.
[8]	Modo de Prueba del Instalador: para los detalles ver la pág. 39.

Avisos

Información Importante

Este equipo cumple con la Parte 68 de los reglamentos de FCC sub apartados D y CS-03. Al interior de la cubierta de este equipo hay una etiqueta que contiene, entre otras informaciones, el número de registro FCC de este equipo.

Notificación a la Compañía de Teléfonos

Si es solicitado, el usuario debe notificar a la compañía de teléfonos cuál es la línea telefónica que será usada para la conexión, y proveer el número de registro FCC y el número de equivalencia de la campanilla (ringer) del circuito protección.

Número de Registro FCC: 5A7AL01B728ULT
Número Equivalencia Ringer: 0.1B (EE.UU y Canadá)
USOC JACK: RJ31X (EE.UU), CA31A (Canadá)

Requisitos de la Conexión Telefónica

A excepción de las campanillas (ringers), todas las conexiones a la red telefónica deben ser efectuadas mediante enchufes estándar y clavijas suministradas por la compañía de teléfonos, o equivalentes, de manera que faciliten una fácil y pronta desconexión del equipo terminal. Las clavijas estándar deben ser dispuestas de manera que, si el enchufe conectado a ellas es quitado, no debe ocurrir interferencia con la operación del equipo en los locales del usuario, quien permanece conectado a la red telefónica.

Incidencia de Daños

En caso que el circuito terminal de protección del equipo cause daños a la red telefónica, la compañía de teléfonos debe, de ser posible, notificar al usuario que la desconexión temporal del servicio podría ser necesaria; sin embargo, si no es posible prevenir por anticipado, la compañía de teléfono podría interrumpir el servicio si esta acción es considerada razonable en las circunstancias. En caso de una interrupción temporal, la compañía de teléfonos debe notificar prontamente al usuario quien tendrá la oportunidad de corregir la situación.

Cambios en el Equipo o Servicios de la Compañía Telefónica

La compañía de teléfonos podría efectuar cambios en sus servicios de comunicación, operaciones, equipos o procedimientos, de acuerdo a necesidades razonables y apropiadas a su negocio. Si alguno de estos cambios causaran que el equipo terminal del usuario sea incompatible con las instalaciones de la compañía de teléfonos, ésta debe informar al usuario con tiempo adecuado para que pueda efectuar las modificaciones necesarias y mantener un servicio ininterrumpido.

General

Este equipo no debe ser usado con teléfonos tragamonedas. La conexión a líneas telefónicas compartidas está sujeta a las tarifas del estado.

Número de Equivalencia de Campanilla "Ringer" (REN)

El REN es útil para determinar la cantidad de dispositivos que pueden ser conectados a la línea telefónica y aún hacerlos timbrar cuando entre una llamada. En la mayoría de las áreas, pero no en todas, la suma REN de todos los dispositivos conectados a una línea no debe sobrepasar cinco (5.0). Para estar seguro del número de dispositivos que se pueden conectar a una línea, comunicarse con la compañía de teléfonos local.

Servicio de Mantenimiento del Equipo

Si se experimenta problemas con su equipo telefónico, contactar con el servicio indicado más bajo para información acerca de como obtener mantenimiento o reparación. La compañía de teléfonos podría solicitar desconectar el equipo de la red hasta que el problema sea corregido o hasta que el usuario esté seguro que el equipo funciona normalmente.

FCC Parte 15, Avisos

Este equipo ha sido probado y cumple con los límites para dispositivos digitales de Clase B, según las especificaciones de la Parte 15 de los reglamentos de la FCC. Estos límites han sido diseñados para proveer una razonable protección contra los riesgos de interferencia en instalaciones residenciales. Este equipo genera, usa y puede irradiar radiofrecuencias, y, si no es instalado y usado según las instrucciones, puede causar severa interferencia en las comunicaciones vía radio. Sin embargo, no hay garantía de que no ocurrirá interferencia en una instalación en particular. Si este equipo causa interferencias en otro equipo esporádicamente, se sugiere que el usuario trate de corregir la interferencia por medio de una o más de las siguientes medidas: (1) reorientar o relocalizar la antena de recepción; (2) aumentar la distancia entre el equipo y el receptor; (3) conectar el equipo a una toma de corriente o circuito que no sea utilizado por el receptor, o (4) consultar con su distribuidor o un técnico experimentado de radio / Tv.

Información para el Usuario

Atención:

Todo cambio o modificación que no haya sido claramente aprobado por PARADOX SECURITY SYSTEMS puede anular la autorización del usuario para operar este equipo.

Garantía

Paradox Security Systems Ltd. ("el Vendedor") garantiza que sus productos están libres de defectos, tanto materiales como de mano de obra, bajo un uso normal durante un año. Exceptuando lo que se menciona aquí específicamente, todas las garantías expresas o implícitas, sean estatutarias o de otro tipo, cualquier garantía implícita de comerciabilidad y de adaptabilidad a un propósito particular, son expresamente excluidas. Debido a que el Vendedor no instala ni conecta los productos y debido a que los productos podrían ser usados en conjunto con productos no manufacturados por el Vendedor, éste no puede garantizar el rendimiento del sistema de seguridad y no será responsable de las circunstancias que resulten de la incapacidad del producto para funcionar. La obligación del fabricante bajo esta garantía se limita expresamente a la reparación o remplazo, según el vendedor, de cualquier producto que no cumpla con las especificaciones. Toda devolución debe incluir la factura de compra y efectuarse dentro del periodo de la garantía. En ningún momento podrá el comprador o cualquier persona hacer responsable al Vendedor por cualquier pérdida o daños ocasionados, sean directos o indirectos, incluyendo, pero sin limitarse a esto, cualquier daño por pérdida de beneficios, mercancía robada o reclamaciones realizadas por terceros, que sea causado por artículos defectuosos o se deban al uso incorrecto o a una instalación defectuosas del material.

No obstante el párrafo anterior, la máxima responsabilidad del Vendedor se limitará estrictamente al precio de compra del producto defectuoso. El uso de este producto significa la aceptación de esta garantía.

ADVERTENCIA: Los distribuidores, instaladores y/o otros que vendan el producto no están autorizados a modificar esta garantía o establecer garantías adicionales que comprometan al Vendedor.

Ministerio de Industria de Canadá (Sólo Canadá)

La etiqueta del Ministerio de Industria de Canadá identifica la certificación del equipo. Esta certificación significa que el equipo responde a ciertos requerimientos de protección y seguridad operacionales de la red de telecomunicaciones. El Ministerio no garantiza que el equipo operará a satisfacción del usuario.

Antes de instalar el equipo, los usuarios deben asegurarse de que es permitido conectarlo a los servicios de la compañía de teléfonos local. Además, el equipo debe también ser instalado usando un método aceptable de conexión. El cliente debe tener en cuenta que el cumplimiento de las condiciones indicadas arriba podrían no prevenir la degradación del servicio en algunas situaciones.

Las reparaciones al equipo certificado deben ser efectuadas por un centro de mantenimiento autorizado por el distribuidor. Cualquier reparación o alteración efectuada por el usuario a este equipo, podría causar que la compañía de teléfonos solicite que el usuario desconecte el equipo.

Los usuarios deben asegurarse por su propia protección que las conexiones eléctricas a tierra de la unidad de alimentación, de las líneas de teléfono y del sistema interno de tubería metálica de agua, si presentes, están conectadas juntas. Esta precaución puede ser de particular importancia en zonas rurales.

AVISO: Los usuarios no deben intentar efectuar estas conexiones ellos mismos, sino contactar con la compañía eléctrica autorizada o un electricista, lo que sea más apropiado.

El Número de Resistencia (LN) asignado a cada dispositivo terminal denota el porcentaje de resistencia total a ser conectada al circuito de un teléfono usado por el dispositivo, para prevenir la sobrecarga. El terminal de conducto en el circuito puede consistir de cualquier combinación de dispositivos sujetos sólo al requisito de que el total de los Números de Resistencia de todos los dispositivos no exceda 100.

La certificación del Ministerio de Industria de Canadá sólo se aplica a la instalación de dispositivos que incluyen transformadores aprobados por la Asociación Canadiense de Normalización (CSA).

Requisitos y Pautas para Instalaciones UL

UL sólo ha evaluado el 728ULT y su compatibilidad con el modelo 685 de Ademco, modelo CP220FB de FBI, SUR-GUARD SG-MLR2-D6 y el modelo 9000 de Silent Knight.

Homologado UL de acuerdo con el estándar **UL1023** (Robos Residenciales - Unidades de Sistemas de Alarma), estándar **UL985** (Unidades de Aviso de Fuego Residenciales) y **UL1635** (Unidades de Sistemas Comunicación Digitales de Alarma). Busque el símbolo de UL en el producto. Sólo los productos que presenten este símbolo son homologados UL.

Algunas opciones de operación no son permitidas en instalaciones que cumplan con la norma UL. Para respetar los estándares de aplicaciones caseras, el instalador deberá seguir las siguientes pautas al configurar el sistema.

1. Todos los componentes del sistema deben ser homologados por UL para la aplicación deseada.
2. Si la instalación contiene una aplicación de ALARMA DE FUEGO, consulte el estándar 74 de NFPA para detalles acerca de la localización de los detectores de fuego. Debe haber por lo menos una Aplicación de Advertencia de Fuego Interior homologada por UL.
3. Para Aplicaciones Antirrobo UL/cUL:
Máximo de retardo de entrada = UL 45 seg. / cUL 60 seg.
Máximo de retardo de salida = UL 60 seg. / cUL 120 seg.
Tiempo mínimo de corte de sirena = 4 minutos
4. Los teclados Modelo 639, 642 y 646 no son homologados UL/cUL. No usarel 708 o Sprint en una instalación UL- No son homologados UL.
5. El software de carga / descarga de información, no debe ser usado en sistemas homologados por UL.
6. Todas las salidas son de Clase 2 o energía-limitada, excepto por el terminal de batería. Los circuitos de alarma de fuego Clase 2 y de energía-limitada deben instalarse usando cables CL3, CL3R, CL3P o sustitutos permitidos por el código eléctrico nacional, ANSI/NFPA 70.

Etiqueta: US: 5A7AL01B728ULT

Tipo de Clasificación: Nueva Clasificación

Identificación de Producto: 728ULT

Código del Equipo: AL

Código de Señal de Dirección de RED: E

País de Origen: CANADA (CAN)

Número de Equivalencia de Ringer CA: 01B

USOC Jacks: RJ31X

Descripción del Equipo: Central para sistemas residenciales antirrobo y antiincendios

Batería Recargable de Plomo/Ácido o Batería de Respaldo de Célula de Gel: 12Vcc, 4Ah/7Ah; UL/cUL: sólo 12Vcc, 7Ah
Transformador: Universal, Modelo No. UB1640W, 16.5Vca (50-60Hz) 20VA mínimo (40VA recomendado). No conectar el transformador a un conector con interruptor.
Sirena: UL/cUL Wheelock 46T-12
Aliment. Aux: 450mA (apagado sin fusible a 650mA); UL: 200mA máximo para respaldo de 24Hr
Detector de Humos: Hochicki de 2 cables modelo SLR 835BH-2 (ver la pág. 10 para más información)

Aviso: En instalaciones UL, la caja metálica debe estar conectada a tierra con la tubería de agua fría o la varilla de tierra.

UL/cUL: Todas las salidas son de Clase 2 o energía-limitada, excepto por el terminal de batería. Los circuitos de alarma de fuego Clase 2 ó de energía-limitada deben instalarse usando cables CL3, CL3R, CL3P o sustitutos permitidos por el código eléctrico nacional, ANSI/NFPA 70.

Requisitos y Pautas para Instalaciones AUSTEL

En instalaciones aprobadas por Austel (Australia): Use un transformador aprobado por la Comisión Eléctrica Estatal, tal como "Dyen" PA serie 15 VAC 22VA. Con este transformador no exceda las siguientes corrientes máximas:

- Máximo de Corriente Auxiliar (incluyendo teclados): 300mA
- Máximo de Corriente de Sirena: 600mA

Requisitos y Pautas para Instalaciones C-UL

Cuando el sistema controla una alarma de fuego, el método de cableado debe corresponder con la sección 32 del Código Eléctrico Canadiense.

Busque el símbolo de cUL en el producto. Sólo los productos que presenten este símbolo son homologados cUL.

Batería Recargable de Plomo/Ácido o Batería de Respaldo de Célula de Gel: 12Vcc, 4Ah/7Ah; UL/cUL: sólo 12Vcc, 7Ah
Transformador: Universal, Modelo No. UB1640W, 16.5Vca (50-60Hz) 20VA mínimo (40VA recomendado). No conectar el transformador a un conector con interruptor.
Sirena: UL/cUL Wheelock 46T-12
Aliment. Aux: 450mA (apagado sin fusible a 650mA); UL: 200mA máximo para respaldo de 24Hr
Detector de Humos: Hochicki de 2 cables modelo SLR 835BH-2 (ver la pág. 10 para más información)

© 2003-2005 Paradox Security Systems Ltd. Esprit y Ultra son marcas de comercio o marcas registradas de Paradox Security Systems Ltd. o de sus afiliados en Canadá, Estados Unidos y otros países. Todos los derechos reservados. Las especificaciones pueden cambiar sin previo aviso. Una o más de las siguientes patentes podría aplicarse: 6215399, 6111256, 5751803, 5721542, 5287111, 5119069, 5077549, 5920259 5886632. Patentes canadienses e internacionales también podrían aplicarse.

Índice

A	
Acerca de este manual	1
Alarma, Salidas de Relé	4
Alarmas, Memoria de	42
Alimentación CA	2
Anulación de Sabotaje, Opciones de	39
Anulación Manual de Zona	42
Armado	
con Llave	33
de Particiones	41
del "Sistema A" con Una Tecla	42
En Casa	41
En Casa con "Una Tecla" / Sistema A	33
En Casa con Una Tecla	41
Forzado	40
Instantáneo con "Una Tecla"	41
Normal	40
Normal con Una Tecla	32, 40
Armado / Desarmado con Llave	42
Armado / Desarmado de Partición	41
Armado con Llave, Tabla de	33
Autoarmado "Programado"	32
Autoarmado "Sin Movimiento"	32
Avisador en el Teclado, Zonas con	43
Aviso de Fallo Audible	39
B	
Batería de Respaldo	2
Batería, Prueba de	3
Bloqueo del Código Maestro	11
Bloqueo del Instalador	11
C	
Cableado Paralelo de ZTA	9
Cancelar Comunicación	15
Características	1
Circuito de Fuego	
Instalación Estándar	10
Instalación UL/cUL	10
Código	
de Abonado del Sistema	19
de Coacción	11
de Instalador	11
de Sabotaje (Tamper)	22
de Usuario	11
Maestro	11
Códigos de Acceso	11
Códigos de Reporte de Eventos	
Códigos de Alarma	22
Códigos de Armado	22
Códigos de Desarmado	22
Códigos de Desconexión de Zona	22
Códigos de Fallo / Restauración	23
Códigos de Fallo de Sabotaje	22
Códigos de Restauración	22
Códigos Especiales	23
Conectando un Interruptor Antisabotaje en un Teclado	6
Conexiones	
de Línea Telefónica	3
de Llave	4
de Salidas Programables	4
de Teclado	4
de Zona en Teclado	5
de Zona Simple	6
de ZTA	7
Conexiones de detector de humo	
2 cables	10
4 cables	10
Conexiones de Entrada de Zona Doble Ver Conexiones de ZTA	
Conexiones de Entrada de Zona Simple Ver Conexiones de Zona Simple	
Configuración de la Central para Espload	14
Configuración del Tiempo de PGM	35
Consumo de Corriente, Tabla de	3
Contact ID, Tabla de Códigos de Eventos	19
Contraseña de PC	14
Corrección de Hora	38
Corrección de Hora, Tabla de	38
Corte de Sirena, Tiempo de	34
D	
Definiciones de Zona	25
Desactivación Automática de Zona	30
Desarmado con Llave	42
Desarmado de Particiones	41
Desarmado del Sistema	42
Detector de Humo de 2 Cables	
Conexiones	10
Reconocimiento	28
E	
Especificaciones	1
Espload, Software	12
Excluir fallo de CA de Avisos de Fallo	39
Extensión de Códigos de Acceso / Usuario	11
F	
Fallo de Sin Cierre, Tiempo de	34
Fallos	
Fallo de Alimentación CA	43
Fallo de sabotaje o de Cableado en Zona	44
Fallo en Circuito de Fuego	44
Máximo de Corriente Auxiliar	43
Máximo de Corriente de Sirena	43
Pérdida de Hora	44
Reporte de Fallo en Comunicador	44
Sin Batería / Baja Batería	43
Sirena Desconectada	43
Supervisión de Línea Telefónica (SLT)	44
Formato de Reporte a Buscapersonas	21
Formatos de Comunicación	
Ademco Contact ID	
Códigos Programables	20
Todos los Códigos	19
Ademco Express	21
Buscapersonas	21
Formatos de Pulso Estándar	21
Formatos de Comunicación, Tabla de	19
Funciones de Teclado / Usuario	40
H	
Hora de la Central	38
Hora del Autoarmado	32

Hora del Autoarmado "Sin Movimiento"	32	Decimal	13
I		Hexadecimal (Direccional)	12
Identificador de la Central	14	por Selección de Funciones	13
Instalación	2	Secuencial	13
L		Programando Códigos Maestro y de Usuario	40
Llamar a Espload	15	Prueba	
M		Batería	3
Marcado por Pulsos, Velocidad de	37	de Funcionamiento del Teclado	3
Memoria de Alarmas	42	Prueba, Tiempo de Transmisión	24
Memoria de Anulación	43	R	
Métodos de Programación		Reinicialización a Valores De Fábrica	39
Software Espload	12	Reinicialización por Apagado General	39
Teclado		Reporte	
<i>Programación Decimal</i>	13	de Anulación	19
<i>Programación Hexadecimal (Direccional)</i>	12	de Eventos	16
<i>Programación por Selección de Funciones</i>	13	de Prueba Automática	23
<i>Programación Secuencial</i>	13	de Prueba Manual	24
Modo de Prueba del Instalador	39	Deshabilitado	17
Montaje	2	Dividido	17
N		Doble	17
Nuevas características	1	Normal	17
Número de Teléfono 1 de la Receptora	18	Reserva, Batería de	2
Número de Teléfono 2 de la Receptora	18	Responder a Espload	15
Número de Teléfono de la Computadora	15	Retardo de Buscapersonas	21
O		Retardo de Entrada 1	29
Opciones		Retardo de Entrada 2	29
de Anulación de Sabotaje	39	Retardo de Reporte de Fallo de Alimentación CA	24
de Códigos de Reporte de Desarmado	24	Retardo de Salida	33
de Pánico del Teclado	37	Retardo de Transmisión de Alarma	33
de PGM	36	Retardo de Zona Inteligente	27
de Reconocimiento de Fallo de Cableado	38	Retardos de Cierre Reciente	24
de Reconocimiento de Fallo de Sabotaje	38	Retornar Llamada	15
de Reconocimiento de Sabotaje / Fallo de Cableado	38	S	
de Reporte de Eventos a Buscapersonas	21	Salida de Sirena	4
de Reporte de Restauración de Zona	24	Salida Rápida	41
de Respuesta de la Central	14	Salidas de Relé de Alarma	4
de Transmisión de Formato de Buscapersonas	21	Salidas Programables	
de Zona Silenciosa	34	Conexión	4
del Autoarmado	32	Selección de Tipo de PGM, Tabla de	35
del Marcado	37	Sirena, Pitido de	33
Opciones de Reporte		Sistema A / Zonas En Casa	29
Reporte Deshabilitado	17	Software Espload	12
Reporte Dividido	17	Supervisión	
Reporte Doble	17	de Avisos de Fallo	43
Reporte Normal	17	de Línea Telefónica (SLT)	37
Opciones del Autoarmado, Tabla de	32	de Zona en Teclado 1	30
Otras Opciones	37	de Zona en Teclado 2	30
P		Supervisión de Línea Telefónica, Tabla de	37
Particiones	29	T	
PGM, Opciones de	36	Tabla	
PGMs, Programación	35	de Armado con Llave	33
Pitido de Sirena	33	de Códigos de Eventos Contact ID	19
Polo a Tierra	2	de Códigos de Eventos Programables Contact ID	20
Prioridad de Códigos	34	de Consumo de Corriente	3
Programación		de Corrección de Hora	38
Con Tecla Funcional	44	de Formatos de Comunicación	19
de Código de Usuario	40	de Instrucciones Especiales para el Número de Teléfono	18
de Código Maestro	40	de Opciones de PGM Comúnmente Usadas	36
de PGMs	35	de Opciones de Reconocimiento de Sabotaje	38
		de Opciones de Reporte	17
		de Opciones de Salto de Contestador Automático	14
		de Opciones del Autoarmado	32
		de Reconocimiento de Sabotaje/Fallo de Zona	22

de Reconocimiento de Zonas en Teclado	6
de Selección de Tipo de PGM	35
de Supervisión de Línea Telefónica	37
Tecla Funcional, Programación con	44
Teclado, Prueba de Funcionamiento	3
Teclado, Tabla de Reconocimiento de Zonas en	6
Terminales de Alimentación Auxiliar	3
Tiempo de Fallo de Sin Cierre	34
Tiempo de Transmisión de Prueba	24
Tierra	2
Tipos de PGM	
Con Tiempo N.A. / N.C.	35
Condición Lógica "IGUAL"	35
Condición Lógica "O"	35
Condición Lógica "Y"	35
Normal N.A. / N.C.	35
Tono en Retardo de Salida	33
Transmisión Automática de Memoria de Eventos	15

U

Ubicación y Montaje	2
---------------------------	---

V

Velocidad de Zona	27
-------------------------	----

Z

Zona	
Anulación Manual	42
Códigos de Desconexión	22
con Anulación Habilitada	29
con Avisador en el Teclado	43
de 24Hr.	28
de Fuego	28
de RFL	30
de Seguimiento	28
Definiciones	25
del Sistema B	29
Desactivación Automática	30
Instantánea	28
Silenciosa	27
Velocidad	27
Zona 9	28
Zona en Teclado, Conexiones	5
Zona Silenciosa, Opciones de	34
Zona Simple, Conexiones	6
Zonas Inteligentes (Intelizonas)	27
ZTA	27
ZTA, Cableado Paralelo	9

P ▲ R ▲ D O X[®]
S E C U R I T Y S Y S T E M S

780 Boul. Industriel, St-Eustache, Montreal, Quebec, Canada J7R 5V3
Fax: (450) 491-2313 <http://www.paradox.ca>
IMPRESO EN CANADÁ - 04/2005 7X8ULT-SI01

